

Секрет диабета разгадан!

Энерго-информационные
причины и способы
их устранения.

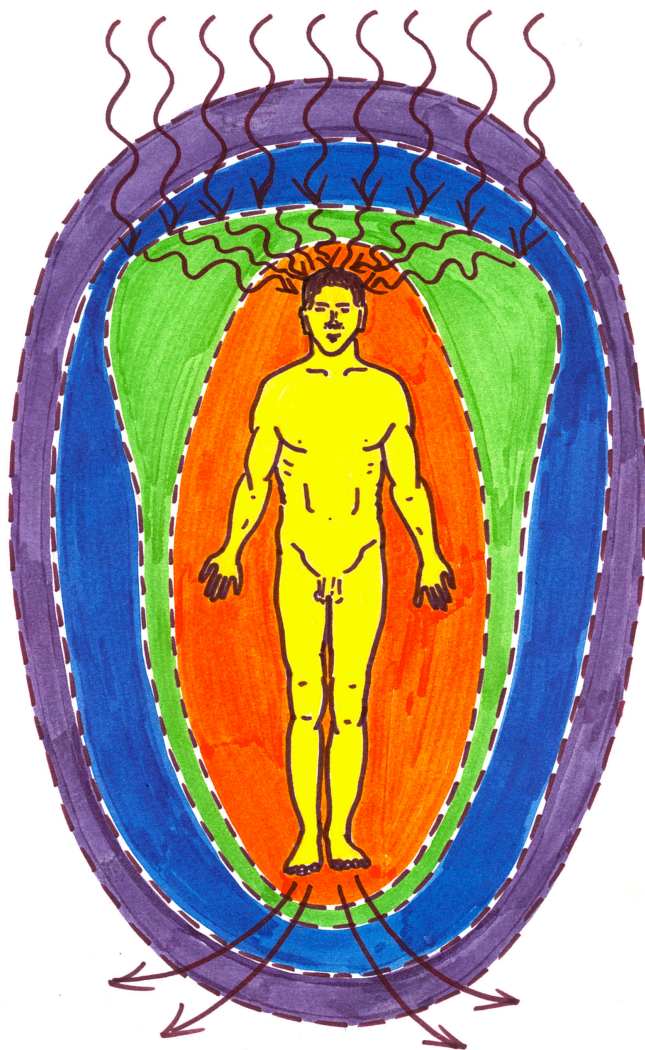

Экспертное расследование
в 4-ом измерении.

В.В. Губанов

www.lifexpert.ru

Международный Институт Социальной Экологии
2010 г.

Внимание!

Для наиболее полного понимания материала, изложенного в данной книге, рекомендуем вам перед её прочтением посмотреть следующие видео-семинары, выложенные на нашем сайте в бесплатный доступ:

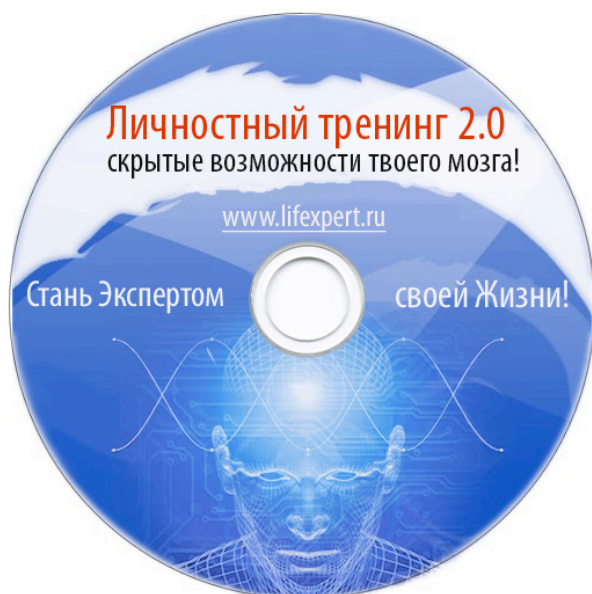

<http://www.lifexpert.ru/bonus>

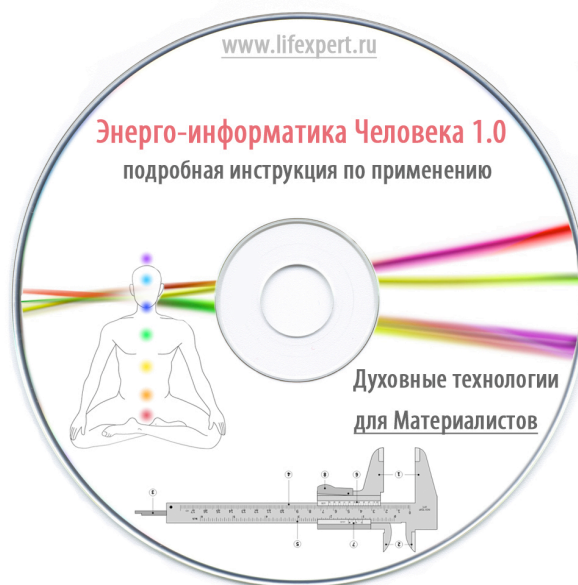

<http://www.lifexpert.ru/bonus2>

А также прочесть книгу **«Биография МИСЭ и Вячеслава Губанова, человека и института»** и посмотреть документальный **фильм ОРТ «Зов Бездны»**.

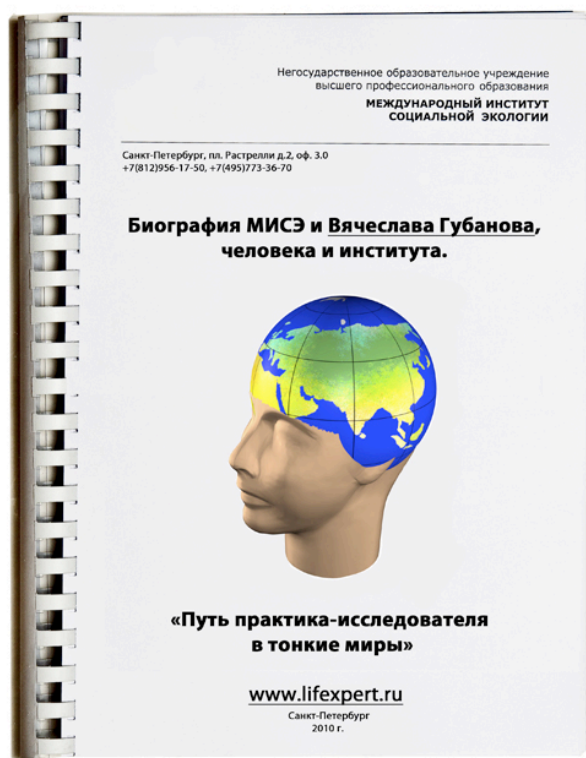

<http://www.lifexpert.ru/biography>



<http://rutube.ru/tracks/1509513.html>

www.lifexpert.ru

Международный Институт Социальной Экологии

Содержание:

Предисловие.....	5
Диабет: в чём причина, что делать, как спастись?!	7
Диабет и энергоинформационный террор.....	8
Диабет и «Одноклассники»	12
Тайна диабета разгадана: превышение родительских полномочий!	15
Миф о неизлечимости диабета развеян! Избавление от диабета – реальность.....	27
Почему диабетики часто пьют очень много воды	55
Избыточный вес больного диабетом.....	56
Нервозность и агрессивность диабетиков	57
Диабет и ухудшение зрения.....	59
Диабет и бесплодие	59
Резюме.....	61
Энергоинформационные нарушения при сахарном диабете и способы их коррекции.....	62
Энергоинформационная природа диабета	65
Роль ИНФОСОМАТИКИ™ в избавлении от ДИАБЕТА	71
Кому и как может помочь Медицина, Психотерапия и ИНФОСОМАТИКА.....	76
«Тюнинг Личности» (смена роли и доработка Мировоззрения).....	79
Процедура избавления от диабета! Порядок действий	82
Приложение 1. Фрагмент из древнекитайского трактата «Джут-ши»	85

Предисловие.

Как, почему и именно сейчас появилась эта книга.

Начало этой истории относится к 1996 году. В тот период, если помните, проходила в России «бизнес-лихорадка». Экономически активизировались все, кому не лень, обогащались, разорялись, суетились...

И самое главное: будучи дилетантами в теории, вооружались «отвагой неведения» и пытались на этой платформе сделать что-либо очень прибыльное и долговечное. ☺

А уже к этому времени государственные органы продемонстрировали свои новые тактико-технические характеристики...

А уже, «всероссийски грохнув», лопнули финансовые пирамиды «МММ» и «Гермес-Финанс»...

В общем, приходилось мне тогда интенсивно консультировать по очень широкому кругу вопросов множество, как начинающих бизнесменов, так и уже успевших набрать «высоту» и «вес»...

И надоело мне «вживую» всё время рассказывать «мурзикам» про Природно-научные «азы» фундамента процветания и стабильности. Ведь и ещё куча интересных организационных и творческих вопросов могла быть в ходе консультаций затронута!

Поэтому я как-то раз сел и написал статью «**Бизнес и карма**» (<http://www.lifexpert.ru/research/bizkarma.html>) (она абсолютно не утратила своей актуальности и сейчас). И «вооружал» я этим печатным «опусом» стяжавших успеха. И освобождал себе время для интересовавших меня творческих аспектов построения коллективных разумов.

Фактически в той работе мне пришлось давать анализ возникновения проблем и методы нормализации деятельности «Центра энергоинформационного обеспечения жизнедеятельности коллективных форм разума различной степени иерархической проявленности» ☺. На современном языке можно так сказать, что я этой статьёй пытался бороться с «**Диабетом БИЗНЕСА!**».

А дальше грянул дефолт 1998 года, и те, кто успели за 2 года подготовиться, благополучно прошли этот жесточайший экономический катаклизм, когда в одну ночь курс рубля упал в 4 раза!!!



Рис.1.

Но в 1996-ом я о надвигающихся событиях 1998-ого даже не догадывался. Мой «личный катаклизм» назначался на 1999-й год, так что я просто упорядочивал накопленный опыт и знания, чтобы после меня «потопов» случалось бы как можно меньше.

А сейчас, в августе 2010-го года, на фоне буйства наводнений в Западной Европе, пожаров в Европейской части России и «подавившегося нефтью Мексиканского залива», с большой долей вероятности можно предположить, что наступил период, когда всем людям стало «НЕ-ОБХОДИМО» начать интенсивно готовиться к Великому Параду Планет 2012 года. Земля-то, наша Матушка, похоже, начала?! Ведь по результатам археологических раскопок учёные сделали выводы о том, что за последние 1000 лет подобных климатических аномалий не наблюдалось! Например, в Москве летом 2010 года было установлено 22 температурных рекорда за всё время метеорологических наблюдений...

То есть, ОПЯТЬ ДВА ГОДА ОСТАЛОСЬ?!

Да и биографию мою и нашего института внешние обстоятельства опубликовать вынудили... (<http://www.lifexpert.ru/biography>)

Так что пора, видимо, опять поделиться с людьми, желающими либо просто выжить в ближайшем будущем, либо эффективно реализовать свой творческий потенциал и полноценно жить «до» и «после», результатами наших исследований в области теперь уже ТЕЛЕСНОГО ДИАБЕТА.

Успешные **избавления** от диабета по нашим методикам (НЕ ИЗЛЕЧЕНИЕ!!!) происходили с 1995-го года. С тех пор наша информация не была секретной. Она предлагалась медицинским учреждениям, обществу Диабетиков (существуют видеозаписи этих докладов), демонстрировалась на выставке «Жизнь без власти диабета» на ВВЦ (ВДНХ) в Москве в 2002 году (Золотая медаль!), была размещена в Интернете на нашем сайте...

От государственных учреждений – никакой заинтересованности.

От коммерческих – тем более! Ведь для работы по нашим методикам кроме собственной головы и источника пламени (свеча, зажигалка, костёр, топка печки...) ничего не требуется.

Так что, уважаемые, многолетняя практика показала, что диабет – дело сугубо личное. Наживаться-то на страданиях людей и УДЕРЖИВАТЬ ИХ В «ДОЙНОМ» СОСТОЯНИИ – готовы очень многие!

Это – идеология «Общества потребления». Оно, похоже, в результате финансового кризиса 2009 года и «Парада планет» 2012 года может смениться «Обществом выживших» ☺! А раз «Каждый сам за себя, един Бог за всех», то и нечего рассчитывать на то, что «добрые дяди и тётки» будут за ваши деньги создавать искусственную среду, в которой вам можно будет находиться в поражённом состоянии и дальше.

Во-первых, деньги... ☹

Во-вторых, деградирующая квалификация персонала заводов и клиник, фальсификация медицинских препаратов, лавинообразное увеличение мощности поражающих энергоинформационных факторов социальной среды, принципиальное снижение эффективности **исключительно** медицинских видов помощи во всём спектре заболеваний людей и животных...

Так что предлагаю Вам вдумчиво почитать то, чем мы можем АБСОЛЮТНО БЕСПЛАТНО поделиться с желающими оказать себе помощь самостоятельно. Учтите только, что Мы НЕ СПЕЦИАЛИЗИРУЕТСЯ НА ОКАЗАНИ ПОМОЩИ ПРЕИМУЩЕСТВЕННО ДИАБЕТИКАМ!!!

Мы на собственной многолетней практике убедились, что улучшение состояния здоровья – «законно-мерный» «**ПОБОЧНЫЙ ЭФФЕКТ**» от практической гармонизации отношений человека со всеми элементами окружающей биологической, социальной и Духовно-творческой Природной среды!

Мы занимаемся ПСИХОЭКОЛОГИЕЙ. Ведь «Чисто не там, где убирают, а там, где не мусорят!». Регенерационные возможности Природы – колоссальны. И если Вы найдёте в приведённых примерах что-либо резонансное со своей ситуацией, то воспользуйтесь критериально-концептуальной информацией из этой работы и наведите порядок в комплексе своих энергоинформационных связей.

А заодно можно убедиться на приведённых примерах в важности для современного человека знаний по энергоинформатике мозга и тела.

Вот если захотите учиться и консультироваться – милости просим для предметного общения!



www.lifexpert.ru (Губанов В.В.)

Диабет: в чём причина, что делать, как спастись?!

Сразу обозначу свою позицию: диабет устраним, что показывает практика нашего коллектива, начиная с 1995 года!

Начнём знакомство с нашей информацией с описания необходимых терминов и объяснения начальных условий «задачи».

Итак, первый постулат: **Диабет – следствие нарушения неизвестных подавляющему БОЛЬШИНСТВУ современного населения Земли законов ПРИРОДЫ.**

Следствием этого постулата является утверждение о том, что «Если начать выполнять требования соответствующих законов Природы, то тот, кто их выполняет, имеет ПРАКТИЧЕСКУЮ ВОЗМОЖНОСТЬ достаточно быстро избавить СЕБЯ ОТ ДИАБЕТА!».

- Насколько быстро? - спросите Вы.

- От двух часов до года! – отвечу я. Всё зависит от **конкретной** причины возникновения диабета у рассматриваемого человека и от степени добросовестности выполнения им необходимых правил поведения.

Постулат второй: **Причины возникновения диабета лежат вне вещественной (химической или вирусно-бактериальной) плоскости рассмотрения проблемы! Диабет – следствие энергоинформационных поражений, возникающих в нескольких ТИПИЧНЫХ классах ситуаций.**

Именно поэтому классический медицинский подход принципиально не в состоянии решить эту задачу.

Для современного человека уже не является чудом избавление компьютера от компьютерного вируса, верно? Но ведь нематериальная природа информационного «засланца» приводит к очень даже материальным последствиям: хищению денег, авариям на дорогах, потере времени и отказу оборудования... Зачастую даже накопители на жёстких магнитных дисках разрушались под действием специальных программных вирусов (Например – «Чернобыль»).

Вот и диабет – следствие деятельности «вирусов» сознания и подсознания, приводящих к нарушению функционирования поджелудочной железы.

Постулат третий: **для избавления от диабета необходимо тем, кто призван к ответу за нарушение законов Природы, поменять свои привычки, принять к исполнению необходимые нормы эмоционального и ситуационного поведения, принять позицию ЛИЧНОЙ ОТВЕТСТВЕННОСТИ за своё здоровье и благополучие.**

Если же речь идёт о детском диабете, то

- либо он является следствием поведения и мировоззренческой концепции родителей (больше всего трясёт «последний вагон» семейного поезда),
- либо ребёнок является носителем Природных «долгоиграющих» деструктивных программ. О таких детях предупреждал Нострадамус: «... и придёт время, когда на улицах будете встречать умерших ваших». Это – детишки, судьба которых – отработка так называемых «кармических» проблем. Без того, чтобы расширить базовые знания по энергоинформатике, об этих процессах даже и говорить-то

бессмысленно!!! Одно можно в виде подсказки для диагностики сообщить: такого вида диабет начинается в 3 или в 5 лет! Иногда включению этих программ сопутствуют какие-либо внешне заметные события в жизни ребёнка: испуг, травма, смерть близкого родственника или сильные эмоциональные переживания...

В этих случаях до полового созревания ребёнка ничего серьёзного для облегчения его состояния проделать нельзя... Приходится ограничиваться привычным медицинским методом симптоматической помощи.

За последние 5 лет (с 2005 года) у нас накопилось довольно много интересных случаев как удачных, так и неудачных попыток избавить людей от этой напасти. На разборе этих (и более ранних) примеров можно очень рельефно и всесторонне проиллюстрировать явление диабета и показать наиболее характерные пути решения этой проблемы.

Вот и займёмся! ☺

Для начала рассмотрим раздел «Диабет и энергоинформационный террор».

Диабет и энергоинформационный террор.

Первые встречи с диабетом у меня произошли в далёком 1993 году.

Как мастера боевого энергоинформационного противостояния мы к этому сроку были уже – матёрые и (очень) успешные ☺, а вот «конверсировать» свои знания и умения, оказывать **помощь** мы только учились. Набирались ума-разума у религиозных деятелей и целителей, у заморских и отечественных специалистов...

Самой первой клиенткой была очень пугливая «кооператорша».

Это был, если кто-нибудь не знает, период в жизни нашей страны, когда пышным цветом цвёл бандитизм, рэкетирство (крышевание), а также элементарные «пытки» и убийства (фильмы «Жмурки», «Брат» - об этих временах).

А кроме того, набирала силу оккультно–эзотерическое силовое противостояние: от «братств» и «школ» до «Астрального Кара-те» и «боевой магии». С этой стороной «лихих 90-х» можно познакомиться в очень правдивом документальном фильме «Зов бездны», созданном на ОПТ. Его можно найти по ссылке ниже:

<http://rutube.ru/search.html?search=%DA%CF%D7%20%C2%C5%DA%C4%CE%D9>

(скопируйте ссылку и вставьте в браузер)

Да и предприниматели ещё в очень широких слоях населения носили пост-советское клеймо «спекулянтов» и «расхитителей социалистической собственности в особо крупных размерах», что совсем недавно каралось конфискацией имущества и заключением на очень длительные сроки.

А если недобрым словом вспомнить ещё и галопировавшую тогда инфляцию, безжалостно пожиравшую денежные «подушки безопасности», созданные населением ещё в советский период «всеобщего дефицита»?!

В общем, работавшая в такой обстановке, пошла как-то эта кооператорша на приём к медицинскому специалисту. А тот, обследовав её, взял да и брякнул из-под «белого халата»: «В таком состоянии, как у Вас, больше года не живут!» (Дословно!!!).

Эффект «белого халата» сработал программирующе. Сломилась кооператорша и поверила дословно в «приговор», и через неделю уже пила от 10 до 20 литров воды в день!

И молиться ходила, и налоги с поборами платила, и зарплату продавцам своей торговой точки выплачивала, и иконы в квартире и на рабочем месте развешивала...

А людишки-то, приходившие за покупками, по-прежнему от цен шарахались, как трофейная лошадь от выстрела!

А «контролирующие инстанции» тоже аппетиты не снижали.

В общем, иконы у неё не то что разряжались: какие-то за 1 день, более мощные – за 1 неделю, а и даже «инвертировались», то есть приобретали стараниями «специалистов» деструктивный заряд!!!

Спасти её могла, но только за счёт своей корректной идеологической позиции. Драться нужно было за свою жизнь:

- Засунуть деструктивный диагноз, выданный в такой форме, обратно в пасть «специалиста» в белом халате,
- Перестать паниковать, разрушая своим же хаотическим мозговым излучением «с тылу» те энергоинформационные структуры, которые ей создавались для защиты с помощью икон.
- Внять советам перестать относиться к иконам и к институту церкви как к «расходному материалу» (атеисткой была), из которого можно построить укрытие «от пуль и наводнений». Ведь «Без идеологии нет физиологии!». А «По Вере и воздаётся!» (По НЕВЕРИЮ – тоже ☺!).
- Да и психоэнергетические защиты ей самой нужно было создавать, а не уповать на лозунг: «Я Вам плачу, значит и мои проблемы силовым образом будете решать Вы!». Ведь идеология телохранительства в энергоинформатике – не работает. На самом деле: **«Каждый – сам за себя, Един Бог – за всех!»**.

В общем, в точно назначенный самой себе срок расстался центр её сознания с телом, и никакая профессиональная сторонняя помощь не пересилили её трусость, лень и бездуховность.

Второй случай аналогичного характера вытащим на свет Божий из тех же временных координат.

За помощь для своей неполовозрелой дочери обратилась очень творческая, одинокая в личной жизни женщина.

Проживала она со своей дочкой в однокомнатной квартирке в городе-спутнике Петербурга. Мать прикладывала все усилия, чтобы избавить дочь от страшной напасти. Перепробовала множество способов и даже организовала в своём городке обучение целителей! Таким образом она надеялась привлечь внимание каких-либо знаменитостей, которые бы помогли её дочери. Вот так мы и познакомились. Просотрудничали 2 года. Естественно, как могли – пытались помочь.

Дочь сама в процедурах помощи себе не участвовала, заняла отрицательную позицию по поводу специалистов, которые ей старались энергетически помочь, всячески демонстрировала свои «контры» матери, разлучившей её с отцом – алкоголиком. Так что ничего удивительного не было (на первый взгляд), когда после полового созревания при первых же месячных её состояние резко ухудшилось, и она умерла.

И вот только после её смерти мать высказала предположение, что, может быть, наша неудача явилась следствием того, что беременность была **очень** нежелательной, и мать поначалу предпринимала все усилия для того, чтобы вызвать выкидыш?

После признания матери стала понятной удивительная живучесть того поражения, которое мы идентифицировали как «проклятие», но что его генератором является мать – не догадались. Малы были ещё, ума-разума набирались....

Вообще же даже с современных позиций случай представляется весьма «нерешаемым».

Во-первых, девочка – первый ребенок у этой пары сексуальных партнеров. Это в 80% случаев – представитель генетического рода отца.

Отец – пьющий, значит, в соответствии с законом дальнего действия, будет питаться силами дочери независимо от разделяющего их расстояния. Значит, он будет формировать ей энергетическую оболочку по «мужскому» типу, чтобы удобнее было питаться «дитятиной».

Дочь ощущала отток своей энергии на отца и трактовала его как «голос крови». Мама, соответственно, была плохой, поскольку разлучила отца и ребенка. Это – обстановка постоянного недовольства и подсознательной агрессии, продуцировавшие дочь. Ну и о каких удовольствиях от жизни может в такой ситуации идти речь?! О наличии какой позитивной эмоциональной оболочки, позволяющей от Космоса, самостоятельно получать ребёнку ЯНское энергетическое питание центров своего тела? А ведь только так тело **на своём языке** получает свидетельство необходимости своей жизнедеятельности!!!

Да ещё и невыключенная программа убийства дочери, которую на безусловном уровне продолжал по инерции генерировать мозг матери... .

Тогда мы еще не умели выключать мощные программы, уничтожая их «критические пусковые точки». Пытались их «массово» пересилить методом энергетического целительства. Это – как в штыковую атаку против пулемётов! (см. фильм «Последний Самурай») Вот на таких случаях и убедились в очень малой эффективности целительских традиционных методов работы и разработали тот стиль, которым с тех пор и пользуемся с большим успехом!

В то же время, в 26 главе трактата Тибетской медицины «Джуд-ши» ([см. Приложение 1](#)) честно предупреждается о том, что если больной негативно относится к врачу и нарушает предписанный ему режим, то даже пытаться помогать такому носителю проблемы не стоит: и статистику испортишь, и воздаяния за потраченные силы помогающий не получит.

В противовес предыдущим неудачам начального периода – успех в аналогичной, но современной ситуации.

Звонит как-то раз весьма деловой человек и чётко ставит задачу:

- У меня врачи диагностировали диабет. По наведённым мной справкам, Вы предлагаете действенные методы избавления. Готов, если сочтёте возможным, воспользоваться Вашими услугами. Мне 50 лет, руководитель, сахар – 12 единиц.

На вопрос о времени, прошедшем с момента постановки диагноза, последовал чёткий ответ: 4 дня!

За это время он успел:

- облазить Интернет и узнать, что его заболевание неизлечимо,
- провёл 2 независимых медицинских консилиума, подтвердивших безысходность его ситуации,
- приобрёл «глюкомер», чтобы аппаратно фиксировать параметры своего присутствия в рядах представителей «нового образа жизни ☺»,
- выслушал мнение сына о существовании какой-то методики избавления от диабета, которую тот, исследуя Интернет в параллель с отцом, нашёл на сайте www.lifexpert.ru.

Поскольку речь шла о здоровье руководителя крупной строительной организации, а год шёл 2009, то ситуация не представлялась сложной:

1. «На дворе» - кризис в мировой экономике, и в строительстве - особенно.
2. Человек, в соответствии с законами возраста, только что закончил построение матрицы 7×7 (смотри <http://www.lifexpert.ru/webinar2/>) и находится в зоне глобальной перестройки взаимосвязей важнейших энергетических центров своего тела. То есть он сейчас очень неустойчив к внешним энергоинформационным воздействиям.
3. Продемонстрированная им деловая хватка выдала в нём «трудоголика», обладающего преимущественно социально-квалификационной поляризацией активности головного мозга. В таком состоянии человек, как Terminator I: ползёт к цели даже тогда, когда от тела у него осталась лишь одна рука и голова ☺. То есть отношения с миром живых существ у него – как у Лося из анекдота:
 - *Стоит Лось у ручья. Чувствует, что что-то не так.*
 - *Да! По нему стреляют охотники, но он этого осознать не может. Вот и думает, получая пулю за пулей в тело: «В чём дело? Я всё пью и пью, а мне всё хуже и хуже?!».*

Вот и наш трудоголик, получая при исполнении служебных обязанностей поражение за поражением на энергоинформационном уровне, не знал о самой возможности таких травм.

Но ведь **«Законы Природы работают даже тогда, когда они ещё не сформулированы одним каким-либо учёным»** ☺. А **«Незнание законов не избавляет от ответственности за их невыполнение!»**.

На «исповеди» клиент рассказал о той обстановке, в которой был вынужден оказываться по 3 раза в неделю:

Он – руководитель, но его организация работает по подряду у гораздо более крупной, чем его. Кризис. А руководитель/работодатель «динАмит» его с оплатой уже выполненных работ. И по 3 раза в неделю унижает, глумится...

В общем, провели мы с ним процедуру рязрядки накопленного стресса, подкорректировали позицию мировоззрения, познакомили его с технологиями психоэнергетической пассивной и активной защиты, и начались чудеса...

Весь сеанс занял всего 1,5 часа, а через 4 часа после его окончания раздался телефонный звонок, и бодрый голос недавнего «больного» отрапортовал, что сахар упал до 6-ти единиц!!!

А на следующий день – и того интересней! Пришёл он на очередной «сексуальный час» к своему мучителю и, как учили, применил последовательно, скрытно и уверенно весь комплекс рекомендованных ему защитных технологий.

Начавшаяся было привычная процедура внезапно прервалась. Наш подзащитный впервые никаких неприятных ощущений и эмоций не испытывал, а вот обидчик-то, как говорил В.С.Высоцкий: «Средь ночи с лая перешёл на вой...». «Нехорошо» ему вдруг стало. Очень нехорошо!!!

Итоги:

- деньги выплатили,
- диабет исчез, так и не очень-то начавшись,
- одним грамотным в энергоинформационном смысле руководителем стало больше.

Вообще же ситуация могла диабетом не закончиться. Подобную «увертюру» имеют: Гепатит С и цирроз печени, инфаркты и инсульты, язвы желудка и дорожно-транспортные происшествия... К таким последствиям приводит энергетический вампиризм, основанный на эмоциональном терроре и иерархической или возрастной подчинённости, пропагандируемой идеологией паразитического социума всеобщего потребления.

Так что - выводы:

- Бороться и достигать успеха может только активизировавшийся взрослый, дееспособный носитель проблемы.
- На данное время у нас уже имеются в наличии все теоретические и технологические условия и средства, чтобы оказывать эффективное сопротивление **ЛЮБЫМ** социальным поражающим энергоинформационным факторам, и мы можем обучить этим технологиям защиты всех желающих.
- Необходимо включать процессы своей Духовной эволюции, становиться родоначальником здорового качества и, в случае необходимости, чётко дистанцироваться от негативных эмоциональных и энергетических (денежных – в частности) связей с агонизирующими родственниками / сотрудниками / начальниками / партнёрами и «друзьями детства».

Диабет и «Одноклассники».

Как-то в 2002-м году довелось мне посетить Аркаим. А добирались мы туда через Магнитогорск. Когда мы возвращались назад, по просьбе руководителя принимающей стороны я провел однодневный ознакомительный семинар с «приближенными к императору особами ☺» и продемонстрировал им методики избавления от управляющих подсознательных стрессов (УПСов).

Один из этих товарищей за время этого «блиц-турнира» был избавлен от застарелого диабета, а через год вообще переехал на работу в Питер, к «императору» (руководителю) под крылышко.

Прошло 5 лет, и случилась годовщина школьного выпуска «императора» и его школьного товарища. И отправились они в «родовое гнездо», **достаточно далеко отстоявшее** от Магнитогорска.

Возвратились – сами не свои: лица у обоих – «уксусные», и диабет у «младшего по званию» – полноразмерный.

Диагноз: они оба незаметно для себя вошли в матрицу детства и не вернулись из нее в матрицу взрослого человека! (Подробнее об этом феномене будет рассказано чуть позже) Таким образом они мало того, что реанимировали детские свои связи, так ещё и допустили до своих тел Высших мерностей незакрытые их «утяжеления», накопившиеся за время последовавшей (с момента выпуска) жизни друзей и подруг детства. Воистину: **«Невозможно защититься от врага, которого не сумел заметить!».**

Пришлось их технологически «из детства» доставать, ругать «плохими» словами и возвращать к взрослой здоровой и деятельной жизни. Удалось!

Выводы:

- Если вернуть центр сознания человека в обстановку, вызвавшую когда-то блокировку центра жизнедеятельности его тела, то деструктивный эффект наблюдается статистически стабильно и включается «как ни в чём не бывало».
- Если поляризационно и частотно-уровнево разобщить центр сознания человека и энергоинформационную комплексную обстановку, вызывающую диабет, то хоть и с определенной инерцией, но происходит возврат тела человека в нормальное здоровое состояние.

Кстати об инерции: сплошь да рядом после того, как клиент чувствует облегчение своего состояния в результате всего лишь часового взаимодействия на индивидуальной консультации с психэкологом, инициирующим процесс его энергоинформационной гармонизации, как правило, возникает ролевой диалог примерно следующего содержания:

- Ой, спасибо! Как же я сейчас себя свободно (хорошо, тепло, спокойно, уверенно...) чувствую.

А ведь недавно ещё меня вот здесь так крутило, прихватывало! А жить-то так тяжело и противно было, а безысходность-то была такая, что хоть волком вой...

И глаза к небу закатывает, и влево косит: вспоминает в ощущениях СВОЙ ОБРАЗ «страдалицы всемирной», натягивает на только что и с таким трудом профессионально чисто «помытые» и сгармонизированные тела тонких мерностей привычное рубище убогого состояния и ещё тёпленькие лохмотья поражённого мировоззрения.

- Па!!! (резкий звук) **Мать, мать, мать...!** (ругательство)

Если в эти мгновения не «дать больно» благодарящему тебя в такой форме клиенту, не прервать поток его «кликушества», то произойдёт возврат его узора чакральной активности в прежнее состояние. А зачастую, поскольку идёт динамическое натягивание прежних клише на переставшие автоматически защищаться, поверившие в избавление от поражающих программ тел тонких мерностей, то возвратившиеся в импульсе поражающие программы могут проникнуть гораздо глубже, и состояние клиента через очень непродолжительное время может стать гораздо хуже, чем до проведения процедур высокоэффективной помощи!!!

В виде аналогии можно привести пример с взлетающим самолётом: пока он стоит на аэродроме или катится по нему, эффективность расходования им топлива очень мала («Болель» ☺). И вдруг лётчик (центр сознания) отдал тормоза и дал мощность на двигатель. «Разбег, толчок, прыжок, и 2.12 – давно уж мною пройденный этап!», – как пел о прыгуне в высоту В.С.Высоцкий, день памяти которого мы недавно отметили в 30-й раз...

Минуло 2м, 10м – полёт нормальный... «Напрягся лайнер, слышен визг турбин...». И вдруг лётчику на высоте, например, 300м «приспичило»: зачем-то бросает управление и отправляется **пешком** на стоянку в аэропорту.

Каковы будут последствия для самолёта, пилота и доверившихся ему членов экипажа?! – Уж лучше бы и не взлетал вовсе!!!

Вот поэтому-то и приходится воспитывать клиента в духе веры в результаты. Это не гипноз или внушение. Это – создание иммунной идеологии, отбрасывающей на безопасное расстояние всех, кто пытается воспрепятствовать «взлёту».

Притча: Бегала как-то по двору сороконожка. Хорошо ей было и весело. Солнышко светит, свобода полная...

И вдруг подлетает к ней «дружественный» воробей и вопрошает:

- Слушай, я за тобой уже полчаса наблюдаю. Никак не могу разобрать: ты за 18-й ногой 26-ю переставляешь или 34-ю?

- Задумалась сороконожка, сбила естественный ЯНский процесс и ВООБЩЕ утратила способность двигаться...

Вот так и с человеком, вознамерившимся поменяться. Часто он слышит в свой адрес следующее:

- «Да кого ты слушаешь, это же секта!». (А вот за клевету, да за рефлекторную агрессию и ответить придётся по всей строгости энергоинформатики такому клеветчику! ☺)

- «Да как можно! Родителей не уважать, родственников (- потрошителей ☺) забывать, от дома им отказывать?! (Вот так и можно, и нужно! Родственники – не по паспорту, а по Духу после 21 года числятся. «Едино-мысленники» называются! ☺ С точки зрения законов Природы, родственников по генетике после исполнения 21 года НЕ БЫВАЕТ! После наступления возраста 21 год настоящими родственниками являются единомысленники, далеко не обязательно имеющие сходные с вами генетические корни. И если генетические родственники не попадают в эту категорию единомысленников, а относятся к категории

«потрошителей» ваших энергетических ресурсов и жизненных сил, то у вас есть полное право с точки зрения Природы после 21 года снять с них звание «родственника»).

- Прокляну! (Хорошо! Умру наконец-то в качестве твоего ребёнка, освобожусь от агрессора и реинкарнирую тут же как свободный взрослый Духовный человек! ☺)

- Вот разобьёт меня паралич – будешь за мной 20 лет горшки вытаскивать и пролежни маслом смазывать!

Размечтались-сь-сь-сь! ☺, ☺, ☺

*Это только на людях, чувствующих свою вину, тело с отошедшим «своим» одухотворяющим началом долго паразитировать может. А если СВОИ РЕСУРСЫ, порождаемые персональным Духом для ЕГО же пользы, не стравливать «без-мерно» и «без-умно», да ещё полноценно применить технологию «**Плотина**» <http://www.lifexpert.ru/clients/preview/plotina.html>, то и мучить никто никого долго не сможет, и мучиться без необходимости нужды не будет! ☺*

Ещё одно замечание. В большинстве случаев, которые мне пришлось анализировать, разбираться приходилось либо с откровенно «детским» диабетом, либо с ситуациями, корнями уходящими в детский возраст клиента.

Поэтому большая часть данной работы будет посвящена именно «детскому» диабету.

Начнём эту часть повествования с того, что **избавление от диабета – реальность.**

В 2002 году случился первый опыт устранения диабета моим учеником. Он позвонил мне вечером в пятницу и вкратце обрисовал ситуацию:

Девочка 11 лет была внезапно госпитализирована. Мама – в панике. Можем ли мы чем-нибудь помочь его знакомым?

- В момент полового созревания на девочку «навесились» (по половозрелому резонансу начали оказывать влияние) проблемы, носителем которых была её мама. Это было выяснено в результате дистанционного получения и последующего анализа «Линий жизни» объектов, образы которых дистанционно транслировались мне моим учеником.

Ему были даны рекомендации по коррекции жизненной позиции мамы, что он тут же после сеанса нашей телефонной связи и исполнил. Мама оказалась понятливой и исполнительской.

А во второй половине понедельника он мне уже бодро рапортовал:

- За выходные сахар в крови у девочки существенно упал, а поскольку уколы инсулина никто не отменял, девочке вынуждены были начать давать сахар, чтобы было с чем бороться «внешнему» инсулину.

Это была только «первая ласточка»! В дальнейшем я даже в виде зачётной работы у своих учеников принимал подобного рода ситуации.

А вот интересные случаи, с какими-либо поучительными «изюминками», я вам сейчас понарасказываю ☺.

Итак...

Тайна диабета разгадана: превышение родительских полномочий!

Случай I.

Из США пришла просьба о помощи в отношении внезапно начавшего развиваться у мальчика в возрасте 11 лет диабета. Ситуация эта была очень необычной, и для её достойного объяснения необходимо ввести новые для большинства читателей термины и характеристики.

Первое – это так называемая психоматрица, дающая примерное представление об основных телесных, личностных и творческих потенциях родившегося в какую-либо дату человека. Эта характеристика широко известна как «магический квадрат Пифагора», и существует **небольшое** количество способов его расчёта, но весьма **большое разнообразие способов трактовки полученных результатов**.

(Свою психоматрицу можно посчитать вот здесь: <http://www.lifexpert.ru/pifagor/>)

Этот способ ориентирования в кадровых потенциях настолько фундаментален, что даже **современное летоисчисление в Западной традиции подчинено возможности проведения расчётов по этому алгоритму!!!**

Практические результаты применения даже этого экспресс-метода (но С НАШЕЙ расшифровкой! 😊) дают поистине «любопытные» результаты.

Но одного этого инструмента, дающего, конечно, весьма **ПРИБЛИЗИТЕЛЬНОЕ** представление о потенциях человека, совершенно недостаточно.

Мы обязательно диагностируем такую характеристику как **«Запас жизненных сил человека в зависимости от возраста»**. Мы называем такой график «линией жизни». Получаем мы эти характеристики и очно, и дистанционно (с фотографий) или даже со взгляда «информатора» на руку оператора. Даже при работах по skure результативность не снижается! **Это – наше НОУ – ХАУ! Ему уже ДВАДЦАТЬ ЛЕТ!!!**

Подробно с этим видом диагностики по «линии жизни» (теория и практика) можно познакомиться в нашей книге «Человек и энергоинформационное поле. Защита знанием». СПб, 2006 год. (<http://www.lifexpert.ru/shop/book1.html>)

Так вот: квадраты Пифагора для членов семьи выглядели следующим образом:

сын	мать	отец																											
<table border="1"><tr><td>×</td><td></td><td>×</td></tr><tr><td>×</td><td>×</td><td></td></tr><tr><td></td><td></td><td>×</td></tr></table>	×		×	×	×				×	<table border="1"><tr><td>×</td><td>×</td><td>×</td></tr><tr><td></td><td></td><td>×</td></tr><tr><td>×</td><td>×</td><td>×</td></tr></table>	×	×	×			×	×	×	×	<table border="1"><tr><td>×</td><td>×</td><td>×</td></tr><tr><td>×</td><td>×</td><td></td></tr><tr><td>×</td><td></td><td>×</td></tr></table>	×	×	×	×	×		×		×
×		×																											
×	×																												
		×																											
×	×	×																											
		×																											
×	×	×																											
×	×	×																											
×	×																												
×		×																											

Рис.2. Психоматрицы членов семьи.

Графики же их «линий жизни» выглядели следующим образом:



Рис.3. Графики «Линий жизни» членов рассматриваемой семьи.

Анализ полученных данных дал следующую картину возникновения диабета:

Мать оказалась в энергонедостаточном состоянии.

Её психоматрица в отсутствии «двоек» и «пятёрок» говорит о том, что она от Природы предрасположена к втягиванию в свой энергоинформационный контур тел тонких мерностей любых сторонних живых объектов, синхронизировавшихся с ней каналом внимания или эмоциями, проявленными в её адрес. Такие люди, как она, становятся для любого встречного очень симпатичными через 1-3 минуты после начала контакта с ними. Секрет этой внезапной симпатии очень прост: включается механизм так называемой «материнской любви»!

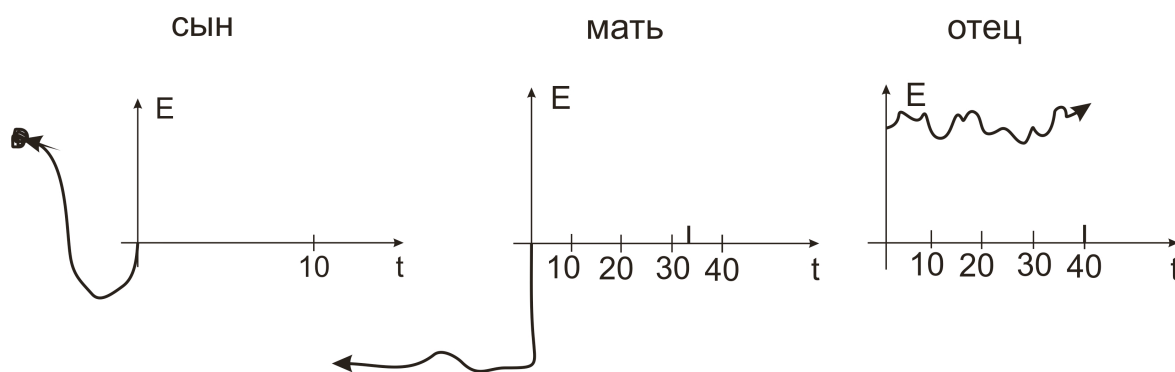

Иллюстрация закона дальнего действия - Первого основного закона физики взаимодействия живых объектов.

Рис.4. Формулировка закона следующая: «Сила взаимодействия источника сигнала и приёмника **этого** сигнала **не зависит** от расстояния между источником и приёмником, и зависит только от степени согласования сходных характерных параметров источника и приёмника сигнала».

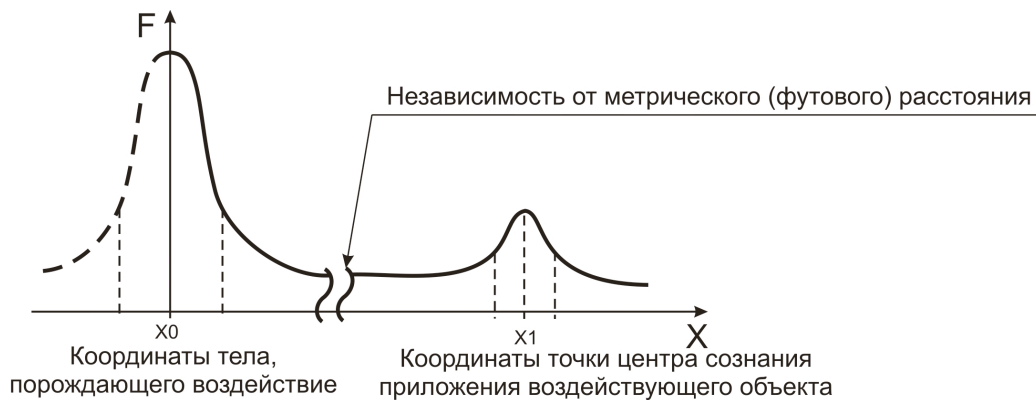

Рис.5. Иллюстрация явления «материнской любви».

«Мать», как энергоизбыточный объект, обладает большой энергетической оболочкой. Когда её тело рождает ребёнка, то у маленького тела формируется, естественно, очень небольшая **собственная** оболочка. Но поскольку врачи не пресекают **энергетическую** пуповину после родов, то **по закону сообщающихся сосудов** и в соответствии с **законом дальнего действия** мать делится со своим ребёнком своей оболочкой так, чтобы энергетические потенциалы её и её ребёнка выровнялись.

А вот тут-то и начинаются «сюрпризы»!

Мать, смотря на тело ребёнка в оптическом диапазоне, сигнал отклика **на энергоинформационном уровне** получает ОТ СВОЕЙ ЖЕ СОБСТВЕННОЙ ОБОЛОЧКИ!!! То есть мать как бы смотрит в зеркало! А поскольку себя нормальный человек **на уровне подсознания** любит больше всего, то и носитель «материнской» оболочки, где бы он ни находился, будет ей очень симпатичен, несмотря на возможные его антисоциальные проявления даже в её отношении!!!

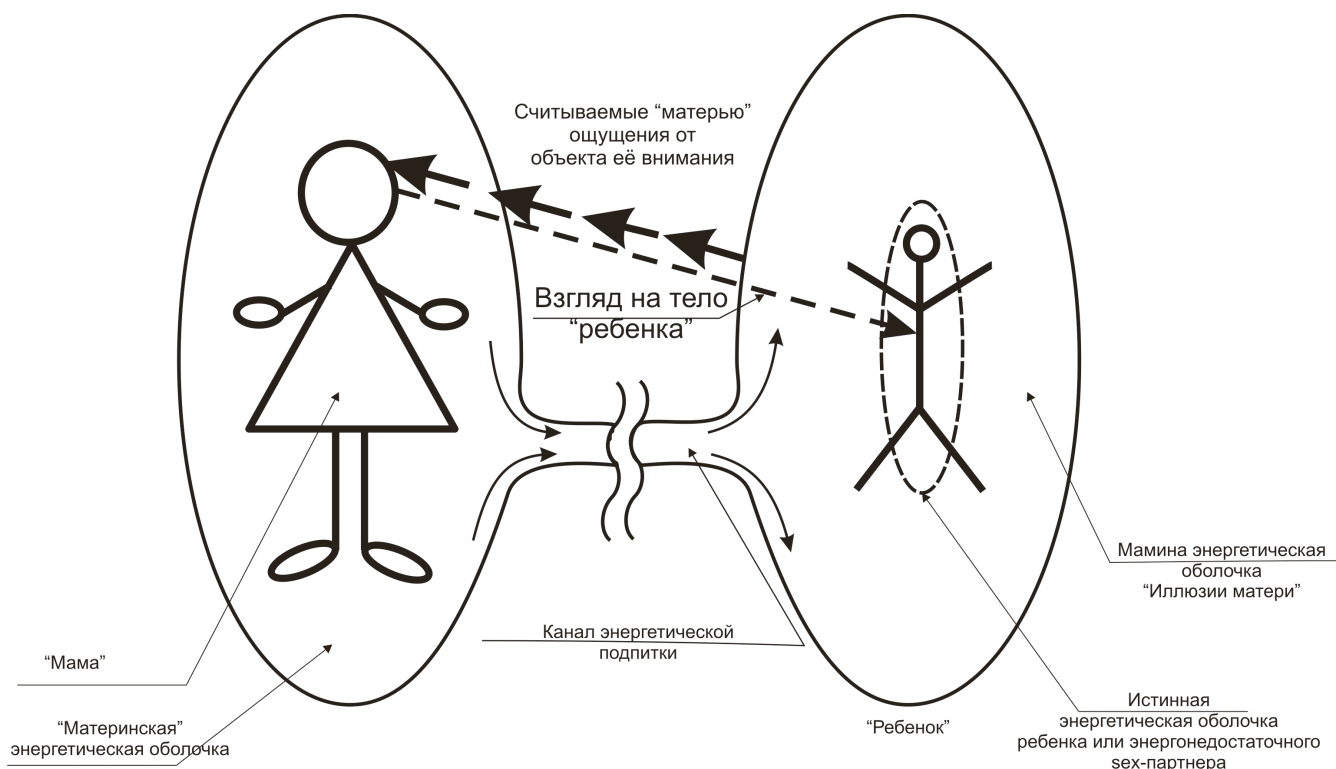
Вот в чём состоит секрет узнавания матерью своего ребёнка среди одинаковых «свёртков» в роддоме, дистанционного слежения за состоянием здоровья ребёнка и помощи ему в трудных для него условиях!

Однако оказывается, что этот механизм включается и в случае захвата каким-либо взрослым потребителем донорской энергетической оболочки! Вот и объяснение «роковых Любей», любви к «трудному ребёнку», «любви с первого взгляда», вспыхивания **без-умной** страсти...

Эх, люди, люди...! ☹

Вот и в рассматриваемом случае «вывернутые наизнанку» характеристики «линии жизни» мальчика и его матери говорили в совокупности с данными квадрата Пифагора матери о том, что мама не только не «кормит» своего ребёнка, как это положено в соответствии с Природными стандартными законами, своей энергетической оболочкой, но – наоборот,

включилась в процесс ПОЕДАНИЯ СВОЕГО СЫНА!!! И, возможно, уже сын любит свою маму «МАТЕРИНСКОЙ ЛЮБОВЬЮ»!

Когда мы проводили сеанс консультации по скуре, я поинтересовался у мамы, как себя ведёт её сын?

- Последнее время он стал такой ласковый, старается от меня ни на шаг не отходить, а тихонечко сядет рядом и ластится – был её ответ...

Да! От своей оболочки на постороннем двуногом носителе не особенно-то сможешь, даже если очень захочешь, удалиться!

Одна наша знакомая отправилась как-то в путешествие за 4 часовых пояса от своего постоянного места жительства. Но не догадалась она отделить от себя энергетическую оболочку своего лучшего друга – добермана пинчера, оставшегося дома. Итог: молодой ещё (7 лет) пёс на третий день отсутствия хозяйки ПРОСТО УМЕР!!! По словам очевидицы, оставшейся «старшей по хозяйству», покучал пёс, поискал хозяйку, лёг и просто испустил дух...

В ходе дальнейшей консультации я поинтересовался, чем занимается мама? Оказалось, что она работает массажистом в центре реабилитации жертв дорожно-транспортных происшествий!

С точки зрения социальных проявлений – благое дело. Да только беда в том, что при своём свойстве впускать в себя всё, что находится вблизи, она устроила «место встречи» энергетической оболочки своего сына со всем набором травм, стрессов и фобий, которыми сплошь-да-рядом страдали её пациенты! Своей-то природной устойчивости ей не было дано от рождения, поэтому её благие социально-востребованные намерения обернулись заболеванием сына.

В таких случаях «профессиональные вредности» требуют от родителя смены вида его деятельности на гораздо менее энергозатратный.

Случай II.

Любопытно то, что следующим клиентом на Skуре-консультацию в тот день был отец 14-летней девочки из Казахстана. Девочка болела диабетом уже 2 года.

И – очередная интересная и поучительная **ситуация II.**

Девочка – единственный ребёнок. А известно, что первый ребёнок у супружеской пары в 80% случаев является представителем генетического рода отца. «Линии жизни» у папы и дочки были практически идентичны тем, которые приведены для предыдущего случая (мать и сын).

С экрана монитора на меня смотрело восхитительно-красивое лицо девочки с утончёнными Восточными чертами. А когда я попросил её показать мне ладошку с вытянутыми пальцами, то, как и ожидалось, увидел очень длинные пальчики (интуитивный человек), а мизинец оканчивался существенно ниже верхней риски на безымянном пальце (преимущественно - правополушарный человек).

Диагноз: природный интуит, истинная ЖЕНЩИНА!

А для Женщины характерна необходимость постоянно синхронизироваться силовыми энергетическими центрами тела (половым, эмоциональным и интеллектуальным) со «СВОИМ МУЖЧИНОЙ».



Рис.6. Иллюстрация явления поляризации силовых энергоинформационных центров мужчины и женщины, а также внешних силовых линий их комплексных энергетических оболочек.

Для любой девочки первым «своим мужчиной» является генетический отец. И со своим первым сексуальным партнёром девочка ИЗМЕНЯЕТ ОТЦУ! А как только ЖЕНЩИНА пытается заняться какой-либо деятельностью помимо ведения домашнего хозяйства, она ИЗМЕНЯЕТ и своему МУЖУ, и РЕБЁНКУ!!! Она на время профессиональной востребованности перестаёт их кормить своей поляризованной энергетической оболочкой!

И ведь вот ещё что характерно:

- Если же человек **любого биологического пола** занимается организаторской, творческой деятельностью, то у него преимущественно активизируется правое, «быстрое» полушарие.
- Если человек **любого пола** занимается логической, исполнительской деятельностью, то у него активизируется левое, «медленное» полушарие.

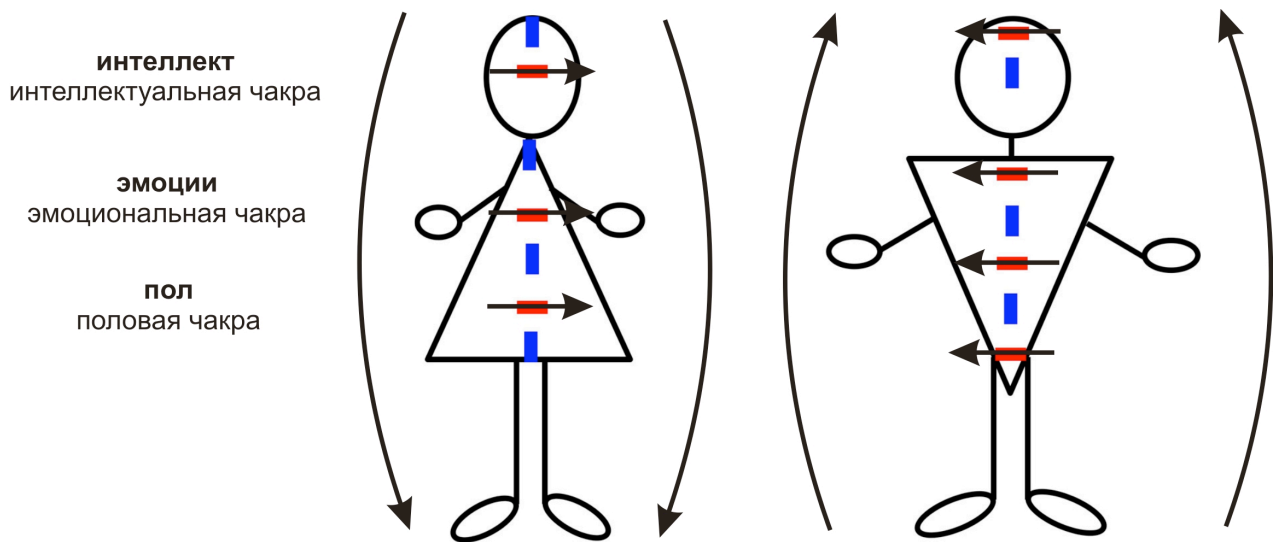
А вместе с преимущественной практической мозговой активностью человек **любого пола** запускает комплексный поток энергии через своё тело по ЖЕНСКОМУ или МУЖСКОМУ сценариям!

И если у женщины энергетический поток первым плотным органом на своём пути встречает матку, то у мужчины – мозг. Поэтому-то женщины способны создавать новые тела, а мужчины – новые дела ☺!

Если же женщина «по телу» играет мужскую роль «по делу», то вот вам и причина большинства гинекологических неприятностей, проблем с зачатием и вынашиванием здорового ребенка!

Но мы сейчас ведём речь о диабете...

Так вот: «чувственная красавица» и после наступления возраста полового созревания продолжала, как кенгурёнок (☺), отслеживать своего папу во всех спектрах его проявления, включая тип поляризации потока энергии внутри и вне его тела. А тело-то у папы – мужское, а энергии-то на нём почему-то нет как нет...

Начал я рассказывать всё вышеизложенное папе с дочкой, готовить их к тому, чтобы «птенец» начал учиться чувствовать себя полноценной, самостоятельной девушкой... «Комиссарил», в общем. А когда закончил свою патетическую агитацию, и мы с папой остались с глазу на глаз, я начал его к порядку призывать: укорять за такой уровень энергонедостаточности, который он допустил. И в качестве примера привёл предшествующую

его сеансу ситуацию: вот там, мол, ситуация трудноразрешимая, а ты-то ведь сильный мужик, куда же ты-то умудрился так «зашхериться»?

А он мне – в ответ: «Так ведь и я мануальной терапией себе на жизнь зарабатываю, да ещё и энергетическим целителем «с полной выкладкой» приходится трудиться!».

Какое, нафиг, эффективное целительство, когда и свою, и дочкину энергетику в эту «мясорубку» коллективного всеобъемлющего несчастья своих пациентов без остатка стравил?!

Воистину, «Целитель, исцелился сам!!!» - Тогда и ближним твоим существенно лучше и здоровее будет! А так – «Бедный Бес под кобылу подлез...» (А.С.Пушкин), или

«... От тяжести вбок скакуна повело,

Едва лишь все вместе взобрались в седло:

Агеев, Сергеев, Степаныч, Сан-Саных, Федотыч и тут ещё Я!» ©

(А.Дольский).

Случай III.

Июнь 2010 года. Семинар «Иерархический Sex», I ступень.

Семинар длился всего два дня. После него был день индивидуальных приёмов. Первым же моим клиентом была женщина – участник семинара, приехавшая из Англии.

Заметно опоздав к назначенному времени, она оправдывалась: «С утра сахар что-то необычно низкий был, да я себе ещё инсулин ввела, так что чуть было не очурилась... С чего бы это?!».

Собралась же она ко мне на приём как раз по поводу своего диабета с 30-летним стажем! А начался он у неё с 17 лет. Это же показали и графики запаса её жизненных сил:



Рис. 7. Графики запаса жизненных сил Дочери, а также отца и мужа.

а).		
111	4	7
33	666	99

б).		
11	4	77
2	5	8
333	6	9

в).		
1	444	
2		
3	66	999

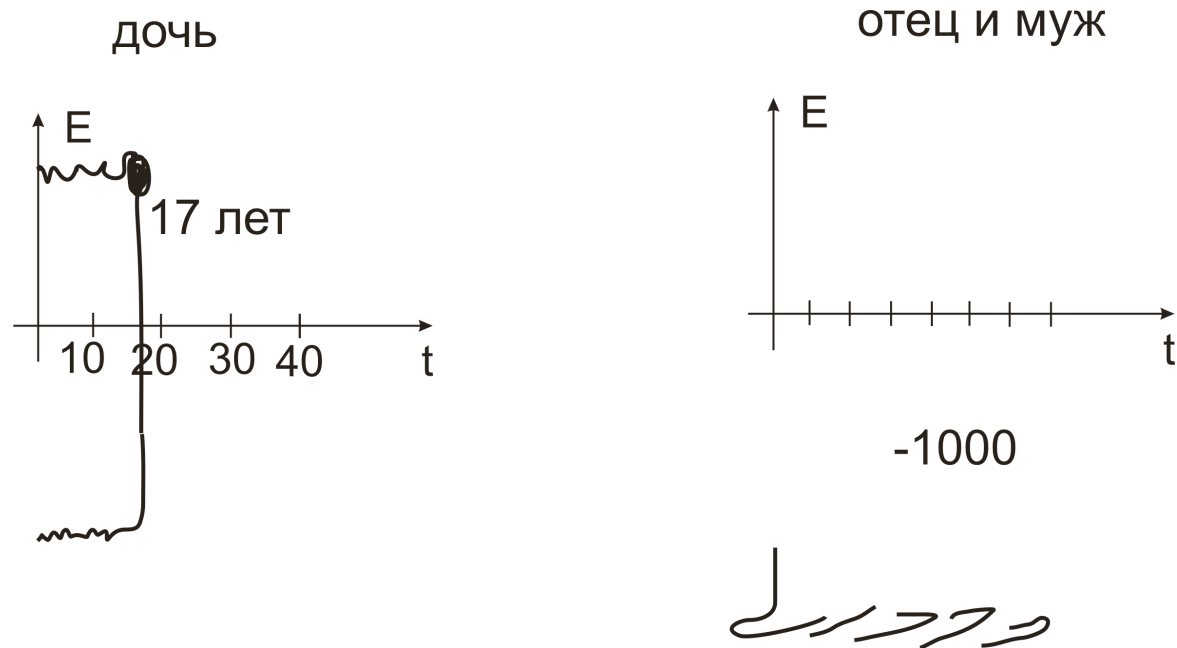
дочка - “Козерог” “Рачок” - отец “Весы” - муж

Рис.8. Квадраты психоматриц потенциалов дочери (а), её отца (б) и её мужа (в).

Её папа оказался изобретателем, «положившим» всю свою жизнь на создание и патентование технических новинок. Правда, материального изобилия от их внедрения не накопилось, зато какой творческий коллектив в конце-концов получился?! – Он и дочь! Отец – творит, дочь оформляет...

Интересно то, что в детском и юношеском возрасте их отношения были весьма прохладными: ну какой толк для изобретателя в девчонке?

А вот когда ей исполнилось 45, да она укоренилась в Англии, а в России ему делать оказалось больше нечего, то даже без знания языка он воссоединился со своей «кровиночкой»!

Нужно отметить, что возраст 45 лет характеризуется кризисом «Духовной социальности». Кризисы по мировоззрению (Духовности, творчеству) происходят раз в 9 лет, а по социальным связям «брачные контракты» пересматриваются и уточняются раз в 5 лет. Вот и получается, что $5 \times 9 = 45!$ (подробнее см. <http://www.lifexpert.ru/webinar2/>)

А личной жизни у «дочери» никакой «за отчётный период» не накопилось...

А и как ей накопиться, когда «стыковочный узел» папа не освободил?! Вот и подтянулся папа к своей «батареяке «Energizer» в зону ежедневной подпитки на силовом, эфирном уровне!!!

Мы же с вами имеем возможность на примере психоматриц увидеть фундамент той сцепки, которая и привела к таким итогам нашу клиентку. У отца – полное заполнение матрицы, у него – «крест руководителя» (2 – 5 – 8, 4 – 5 – 6). По рождению он – рачок. Значит, из клешней ничего инстинктивно не выпустит, даже «одевишюся» на него дочь. Попытка дочери выйти замуж за Англичанина дала очень непродолжительный эффект: супруги постоянно ругались. И это – понятно: одна сиротливая единичка мужа говорит об эгоизме, слабой пластичности. Три четвёрки – о телесноориентированной эмоциональности, но отсутствие 5, 7, 8 делают такого человека весьма проблемным в смысле коммуникаций. Он больше был похож на «якорь» мужского пола, помогавший дочери удерживать её отца в состоянии, близком к «Я Здесь и Сейчас». Соединились они в большой мере на основе закона «Подобное притягивает подобное»: муж тоже оказался энергонедостаточным. А поэтому их недолгие отношения строились по принципу: «Кость об кость, и кто дальше отскочит!» ☺. Да ещё её тремя шестёрками лупцевали по его трём девяткам!!! (Абсолютным разумом по развитой интуиции)... «Земля» и «Воздух» - как «Буря в пустыне» ☺.

На мой вопрос о том, не ухудшилось ли её самочувствие за последние 2 года, клиентка ответила утвердительно.

Причиной же настолько дикой степени энергонедостаточности отца является его НЕГРАМОТНОЕ В СМЫСЛЕ ЭНЕРГОИНФОРМАТИКИ отношение к своим «творениям». Его центр сознания не дистанцировался «от плодов трудов своих» и создал условия для столь мощного оттока жизненных сил с его мозга и тела, что удержаться в живом состоянии он мог, только расходуя энергоресурсы своей дочери! Опять же: из клешней у рачка что-то вырвать кто-то собрался?!...

Вот такие «Дедка – за репку, бабка – за дедку...».

Если же мы обратим внимание на психоматрицу дочери, то увидим в ней отсутствующую вторую строку цифр (рис.8а). Это говорит о том, что такой человек легко перенастраивается на какую-либо задачу, которую почувствует как источник энергии. Вот только с отпусанием втянутых в себя энергетических ресурсов – беда! Система «ниппель» называется: «Всех впускать – никого не выпускать!». Тем более: «упрямица – козерожка»!

Если не тренировать таких «поглотителей» на отпусание, то много «чудесного» может происходить:

- на фирмах, где «приходящий» Главный бухгалтер с подобной психоматрицей обслуживает несколько предприятий,
- у клиентов, воспользовавшихся услугами ландшафтных дизайнеров, мастеров ФЭН-ШУЙ, тренеров НЛП, прорабов по ремонту элитного жилья с подобными матрицами...
- и, конечно же, у близких людей, не защищающих свои жизненные энергетические ресурсы.

В рассматриваемом случае дочь побывала на семинаре, в ходе которого рассказывалось о множестве реальных ситуаций, на первый взгляд привычных, естественных и аргументированных, но по правде - ПРОТИВОРЕЧАЩИХ ЗАКОНАМ ПРИРОДЫ!!! И после описания каждой ситуации давались технологии по приведению своих тел тонких мерностей в состояние, которое требует «паспортный» возраст, социальный статус, этап реализации Духовных эволюционных процессов... **В этом ведь и заключается смысл практической части наших семинаров – ТРЕНИНГОВ!**

Вот и у нашей клиентки произошло дистанцирование от генетического отца на обусловленное Природными законами частотное и поляризационно-половое «расстояние». (Было ликвидировано поражение типа «Псевдо – У», то есть динамическая поляризация её энергетической оболочки была возвращена в «женский» тип). И мощность связи её с отцом была приведена в соответствие с возрастными нормами.

В результате её тело вышло из состояния хронического стресса поляризации энергетической оболочки по «мужскому» типу, и это позволило включиться 30 лет блокированной поджелудочной железе! И всего делов-то!!! И это – за 2 дня присутствия на семинаре!!!

Воистину: **«Чудо - это явление, Природа которого неизвестна удивляющемуся наблюдателю!»** ☺.

А вот в ответ на возможный вопрос о стабильности достигнутого положительного результата я буду вынужден дипломатично промолчать. С одной стороны, «Что как пришло, то так и уходит» (быстро), а с другой стороны – «Всё в руках Божьих»!

Самое главное – надёжно выйти из роли, которая привела к превышению «предела прочности и остойчивости» энергоинформационного каркаса и совокупности тел тонких мерностей человека. Мы со своей стороны «хирургическую операцию» сделали. Дальше –

психотерапевтический «послеоперационный» период. Очень могут помочь в закреплении достигнутых результатов «семейные расстановки» по Хеллингеру.

Отдельной «строкой» нужно выделить причины возникновения диабета вследствие отказа человека от активной, ответственной персональной (ЛИЧНОЙ) жизни.

В своё время по «советскому радио» с завидным постоянством «крутились» песни со словами:

«Раньше думай о Родине, а потом – о себе!...»;

«Уйду с дороги, таков закон: «Третий должен уйти»;

Всячески пропагандировался лозунг: «Сам погибай, а товарища выручай»...

Как пропаганда патриотизма и миролюбия, отсутствия диктата животной-собственнических инстинктов и воспитание коллективизма и взаимовыручки – всё восхитительно.

Но не зря ведь ещё в эти же времена пришлось М.Жванецкому поставить «граничные условия», чтобы не было абсолютизации вышеперечисленных лозунгов в «САМО-ОТВЕРЖЕННУЮ» позицию: «Мужество и героизм одних есть следствие головотяпства и некомпетентности других!».

Да, век «людей – винтиков» сменился веком Духовно-Творческой индивидуализации, «ПОЛНО-ЦЕННОГО» партнёрства и **взаимовыгодного** сотрудничества на уровне коллективных типов Разума.

Поэтому отказ человека от первоочередного выполнения задачи воплощения СВОЕГО ДУХА посредством активизации своего тела, личностных качеств и принятия на себя ответственности за свои действия или результаты бездействия, ведут к «замершей Духовной беременности» и выключению энергоинформационного центра обеспечения жизни тела. И вот вам очередной вариант возникновения диабета!

Иллюстрации:

Как-то на приём пришёл крупный Питерский руководитель в сопровождении жены и дочери. Главу семейства можно образно охарактеризовать как «Златая цепь на Дубе том...».

Мощность телосложения и внушительность «знака различия Нового Русского» этой строкой описываются полностью ☺! Он – целиком в социальной поляризации головного мозга, этакий «Медуз – Гаргон» с кабелями силового управления подразделениями своей «империи», волочащимися за его головой почти на осязаемом уровне. «Роботозверь», одним словом, расходующий на управление социальной структурой как свои, так и ближайших домочадцев **биологические** силы.

«Мать семейства» можно охарактеризовать как «натянутый нерв». Вот уж точно на ней Бес покоится: по любому незначительному поводу она полноценно **беспокоится!**

И 21,5-летняя доча... . 7 лет уже у неё диабет (с 14 лет, когда активизируется социальная активность мозга ребёнка, и чакра жизнеобеспечения (№3) становится ведущей на целых 7 лет). Подробнее см. <http://www.lifexpert.ru/webinar2/>

«Приданница»... От неё ничего не зависит, поэтому её темперамент хорошо характеризует фраза: «Вот я встала и стою, вот я села и сидю, вот зависла – и висю, висю, то есть произвисяю...» ☺.

Попытался я было воззвать «несвятое семейство» к порядку, начал объяснять: где кто неправ и что нужно будет делать...

Тут «Дуб» ожил и спросил, являюсь ли я Нобелевским лауреатом, поскольку за излечение медицинским способом от диабета обещана Нобелевская премия.

Я ответил: «А Вам «шашечки» или «ехать»?!». Ведь диабет на самом деле имеет другую природу, к которой медицина не имеет никакого отношения. Если вы – родители - дадите ей жизненное пространство для проявления её Природной мозговой и телесной активности и самостоятельности, то избавить девочку от диабета сможете именно вы, и – вполне успешно!

Тут мамаша влезла со своим вопросом: «А сколько будет стоить избавление?».

Услышав абсолютно смехотворную по их масштабам цену, взвилась: «Да как Вы смеете нас обманывать?! Мы вот доченьку на операцию во Францию записали. Там ей обещали в спинной мозг клетки мышат приживить, денег кучу затребовали, а Вы тут за «3 копейки» предлагаете глобальную проблему решить!».

- Что ж... «Что дорого – то мило, что дешёво – то гнило!».

Да и то правда: была в их семье проблема - глобальная, трагичная. С ней нужно было бороться, денег на неё тратить. А так – жизнь закончит свою ориентацию. Ведь «Избери себе врага, и твоя жизнь обретёт смысл!». А «ребята» относились явно к категории «Бороться и искать, найти и перепрятать ☺!». Короче, не порадовались они возможности Природно привести жизнь всей семьи в порядок. Их право...

Ведь всё гениальное – Природно, а Природное – просто!

Строки эти пишутся непосредственно после празднования Дня Десантника Российской Федерации. По этому случаю анекдот пришёл на память:

Встретились как-то десантники Французский, Английский и Российский. Встретились «без галстуков», в непринуждённой обстановке за барбекю.

Подзаправились вином, пивом и водкой, чтобы «Пиво без водки – деньги на ветер» не получилось, и начали, как водится, меряться своей удалью профессиональной.

Я – начал Француз - могу 50 метров под водой на задержке дыхания проплыть, с тремя боевыми пловцами «разобраться», и с победой, не переводя дыхания, «на точку» возвратиться.

А я – поддержал Англичанин – могу Ла-Манш вплавь пересечь, на скалы прибрежные без снаряжения влезть и голыми руками роту солдат противника передуть!

Ничего им не ответил Русский десантник. Только с места встал, да реально подправил угли, горящие в гриле, тренированным органом своим детородным... ☺.

В противовес предыдущей «жертве денежного мешка» второй пример заканчивается оптимистически.

Где-то год назад раздался телефонный звонок от одного из наших обучающихся. Он сообщил, что уже длительное время пытался оказать помощь весьма молодому бизнесмену по поводу диабета, но все его старания применить наши методики оказались безрезультатными. Не соглашусь ли я принять эстафету?

Ну, что же, «Пожевал сам – передай другому!» ☺ - принцип правильный.

Подошёл ко мне «подачка – неберучка». Боли в животе у него - дикие, диабет абсолютный, глаза навывкате, г-о-л-о-с – с-т-о-н-у-щ-е / н-о-ю-щ-и-й! – Диагноз: «ЖЕРТВА»!

Немножечко я его поспрашивал о жизни и деятельности. Из удовольствий телесных его привлекала только сумасшедшая езда на мотоцикле.

Понятно – адреналином себя хоть как-то к жизни возвращал. А психоматрица – нормальная. А следов «линии жизни» - **ВООБЩЕ НЕ ПРОСМАТРИВАЕТСЯ!** Типичная «чёрная дыра» на «энергетическом поле социума».

Заигрался мальчик. Хотелось ему «на халяву» привлечь как можно больше внимания к себе, заботы о себе. А когда малышу люди это всё безусловно выдают? – Когда ребёнок плачет.

Ведь: «Чем бы дитя ни тешилось, лишь бы не плакало!». Вот и занял «малыш» позицию «вечного страдальца». А ведь «привычка – вторая натура!».

Для справки: если человек попал в какую-нибудь передрагу и получил материальные либо телесные повреждения, то он называется «ПОСТАДАВШИЙ».

«Пострадавшему» можно оказать помощь, и он быстро возвращается в нормальное состояние. Он не становится ЖЕРТВОЙ! «Пострадавший» – это материально-вещественный статус. А вот ЖЕРТВА – ролево-психологическое состояние.

Человек может и не пострадать, но войти в роль, «накрутить» себя, испугать, поверить в то, что сам же и придумал, и тем самым замкнуть цепь ПОЛОЖИТЕЛЬНОЙ ОБРАТНОЙ СВЯЗИ.

Когда-нибудь слышали на концертах, как усилители перестают усиливать голос певца или ведущего и переходят на «самостоятельный» свист? – Так о тож! Вот и человек может оторваться от контакта с объективной реальностью и заикнуться в своей, придуманной реальности. Вообще-то шизофренией это состояние называется.

Так вот: если человек удерживает состояние получения реальной или надуманной травмы, то есть центром своего сознания создаёт иллюзию продолжения трагедии (реальной или придуманной), то ПОМОЧЬ ЕМУ МОЖЕТ ТОЛЬКО ЛИБО ЧЕСТНАЯ САМОСТОЯТЕЛЬНАЯ ЛОГИЗАЦИЯ СИТУАЦИИ (УБИЙСТВО ПОС – положительной обратной связи), ТО ЕСТЬ ЛИШЕНИЕ МОЗГА ЯНСКОЙ ОБРАТНОЙ ПУГАЮЩЕЙ СОСТАВЛЯЮЩЕЙ, ЛИБО ПАРАДОКСАЛЬНАЯ ПСИХИАТРИЯ ИЛИ СЕМЕЙНАЯ ПСИХОТЕРАПИЯ!

Вот и в этом случае мне пришлось выступить в роли «кайфоломщика», и в ответ на его учебно-показательные завывания согласиться с тем, что его состояние – неизлечимо... И вообще: хватит отнимать у меня моё драгоценное время ☺!

Как и ожидалось, он включился в инверсную реакцию и начал с энтузиазмом противиться моим попыткам «сбросить его с моего хвоста». То есть он включился в борьбу за выживание!!! Начал меня пытаться: а не получшеет ли ему, если он будет посещать очные занятия по вечерам в нашем институте? – Получил ответ, что присутствие даже одного человека в его состоянии гарантированно не даст возможности ни мне, ни какому-либо моему преподавателю «раскрутить мозги» и подать материал на достойном уровне, и даже 30 нормальных человек в аудитории не спасут положения... Единственное, до чего его можно допустить, так это до занятий на webinar'e, где мы производим обучение с учётом метрического рассредоточения и нахождения слушателей в разных часовых поясах по отношению к преподавателю.

И вцепился мальчик в представившуюся хоть в таком виде возможность...

И учился целый год прилежно ДВА РАЗА В НЕДЕЛЮ ПО 3 ЧАСА...

И проконтролировали мы с ним его состояние в середине учебного года.

И признали, что накопленная им инерция «нежити» успешно гасится, а «жизнь натуральная» «раскачивается» и синхронизирует всё больше и больше частей его организма...

И только через год работа по созданию у него Природной мировоззренческой концепции, после получения им ощущений улучшения его самочувствия (практика – критерий истинности) я смог приступить к практическим мероприятиям по трансформации СРЕДЫ ОБИТАНИЯ этого «подачки-неберучки» ☺.

Когда у меня перестало скручивать солнечное сплетение при его приближении на расстояние меньше 10 метров, мы приступили к обсуждению основного вопроса его состояния: «Как энергоинформационно корректно дистанцироваться **от его папы!**».

Истинная причина возникновения диабета у моего клиента заключалась в том, что его папа однажды дико испугался приближающегося квантового перехода 2012 года и фанатично ударился в религию. Мало того – в национальный шовинизм. Основной лозунг его

«пребывания в живом состоянии» - СПАСУТСЯ ТОЛЬКО ЕВРЕИ! И с тех пор либо он истово «религиозничает» в синагоге, либо – В СЕМЬЕ!!!

Он НЕ ЖИВЁТ! Он испугался и выключил свой центр жизнеобеспечения тела. Он в духовных практиках БЕЖИТ ОТ ЖИЗНИ ТЕЛА!!! Это – паника. Это – шизофрения! А сын, будучи очень порядочным, заземляет собой папу...

Ситуация осложняется тем, что у них общий (кстати, успешно ведомый сыном) бизнес. Сын старается и за себя, и «за того папу», который его всему научил и создал когда-то структуру предприятия.

А теперь этот религиозный фанатик взял шефство над внуком. Ведь «Старшие должны просвещать младших?!». И ничего «не попишешь»: со стороны социума всё «чин – чинарём»! Весь вопрос в появлении вертикально поляризованного человека в биологической обстановке. Для условий монастыря это – нормальное состояние. Но монастырь так или иначе огораживается от мирян! А наиболее продвинутые религиозные деятели вообще УЕДИНЯЮТСЯ. Иначе в менее духовной или в обычной мирской среде они просто своим присутствием в состоянии такой поляризации мозга включают у ничего не подозревающих людей процессы «экстренного одухотворения» ☺: ТЕЛО – ОТДЕЛЬНО, Дух – отдельно.

Это сплошь и рядом наблюдается в коллективах фирм, если в нём появляются религиозные или эзотерические фанатики или серьёзно «продвинутые» люди. Они на рабочем месте не изменяют поляризацию мозга на просоциальную или биологическую, и взаимодействие в коллективе разваливается, предприятие становится на грань банкротства, его рекламу, например, перестают замечать по-другому, по бизнес-социальному направлению поляризованные партнёры.

Это – серьёзнейшие, фундаментальные вопросы СТАЛКИНГА: способа жизни «продвинутого» человека в естественной социально-экономической среде без внесения в неё своей жизнью и деятельностью **СИЛОВЫХ РЕВОЛЮЦИОННЫХ** трансформаций. Если Мир «прогибать» под себя силой, то в соответствии с законом физики – ОТДАЧА ЗАМУЧАЕТ!

Очень интересным в данном примере является то, что бизнес у сына идёт хорошо, несмотря на выключенное ранее из жизни его тело. Дело в том, что папа нарабатывает-таки необходимое количество харизмы, оживляющее ментальное тело их «коллективного разума» - предприятия. Этот пример иллюстрирует решение вопроса о том, можно ли быть одновременно и «святым» и «богатым»?

Одновременно - нельзя! Это – разные **роли!** И либо их играют люди в симбиотической паре (как в рассматриваемом примере), либо одному человеку необходимо научиться переключать поляризацию своей мозговой активности в соответствии с алгоритмом «Святой» - «Богатый» - «Живой». При этом соблюдается режим «труда и отдыха» для соответствующих фрагментов мозга **ОДНОГО ЧЕЛОВЕКА**. Это – наше НОУ-ХАУ (в смысле **КАК** это делать на практике). В основе лежит наука **ИНФОСОМАТИКА**, успешно учим этому в рамках ПСИХОЭКОЛОГИИ.

Так что хорошо то, что вовремя и в меру.

(«Дорога ложка к обеду» ☺)

То, что не в меру и не вовремя – есть ЗЛО!

Получилось всё, конечно, не в «два притопа – три прихлопа», но вполне «по науке»!

Миф о неизлечимости диабета развеян. Избавление от диабета – реальность.

В преддверии приближающегося квантового скачка всей Биосферы Земли (2012 год) условия жизни людей повсеместно начали испытывать экстренные нагрузки. Это и аномальные снегопады, и дожди, засухи с пожарами континентальных масштабов, и землетрясения, вулканический пепел, парализующий воздушное сообщение над всей Европой, и наводнения...

В общем, похоже, что людям на всех континентах уже очень не лишне успеть повысить свою эмоциональную и энергетическую устойчивость и способность пластично вписываться в Природные и экономические аномалии, становящиеся нормой жизни.

Вот тут-то и возникает насущная необходимость избавления от мифов и иллюзий, которые существенно осложняют жизнь даже в стабильное и изобильное время, а уж в период глобальных перемен просто ведут к гибели тех людей, которые не повышают свою управленческую квалификацию и рассчитывают на комфорт «в светлом будущем, в «воздушных замках»...

Одним из таких мифов является таинственность Природы Диабета! В условиях господства идеологии общества потребления зависимость больного от особого питания, регулярных инъекций инсулина и прочих атрибутов цивилизации хорошо вписывалась в концепцию создания рабочих мест для мед.персонала и предприятий фармацевтической промышленности.

А в условиях чрезвычайных ситуаций, а в зонах вооружённых конфликтов и террористических актов?! – Ведь только на себя, да на Природу – мать можно в этих обстоятельствах рассчитывать!

На Востоке есть такое определение: «Смерть – это потеря эластичности». Эластичность можно утратить как на тканевом – вещественном уровне, так и на экономическом, на идеологическом, на эмоциональном уровнях...

Попробую проверить вас, дорогие читатели, на пластичность мировоззрения.

В своё время Сократу поставили в вину попытки развратить молодёжь Эллады. Он выдвигал тезис о том, что сын имеет право высечь своего отца. Сократ не получил возможности уточнить перед лицом обвинителей, что имеет ввиду право на попытку младшего по возрасту члена генетического рода пресечь Духовную деградацию **биологической** особи, старшей по возрасту, впадающей **в старческий маразм!** И триста примитивно мыслящих ремесленников и моряков осудили на смерть ФИЛОСОФА!

Да, только к XXI веку традиции отождествления старости и мудрости, биологического и Духовного родства уже себя абсолютно дискредитировали!

Ведь, оказывается, **уважать нужно не старость, но мудрость**, а родственные биологические связи должны являться гарантией породистости, взаимопонимания с полуслова, порядочности и эффективности ВЗАИМО-действия, высшей квалификации и надёжности. Мы же видим сплошь и рядом, что звание родственника используется как повод для попустительства невежеству, паразитизму, жёсткой эксплуатации...

Оказывается, «Ларчик просто открывается»!

Когда человек проявляет творчество – у него активизируются теменные зоны мозга, когда – биологичность, то – лобные и затылочные, а когда – квалификационно-социальные, то – боковые, над ушами.

Поэтому Богу – Богово (творческое, Духовное, мировоззренческое), биологичности – законы животного Мира, видовой дружбы. Ну а социальности – «Платон мне друг, но истина –

дороже!». У социальных структур – свои законы, системы ценностей, и их нельзя смешивать или подменять критериями «хорошести» на биологическом или творческом направлениях поляризации. Бизнес – не БОГА-ДЕЛЬНЯ, а хуже друзей в коллективе часто проявляются только родственники (из «Правды Управленца» ☺)!



Рис.9. Поляризация функциональной мозговой активности человека относительно направления развёртывания его индивидуального биологического времени.

Про эти самые три типа поляризации мозговой активности эзоповым языком писал ещё Н.А. Крылов в басне «Лебедь, рак и щука»!

Так что исторические корни попыток дать образованному человеку возможность изъять своё здоровье из рук как угодно распропагандированных специалистов – весьма впечатляющи!

Кстати! От лица поумневшего человека эту тему очень «по-нашему» продолжил С.Семянников:

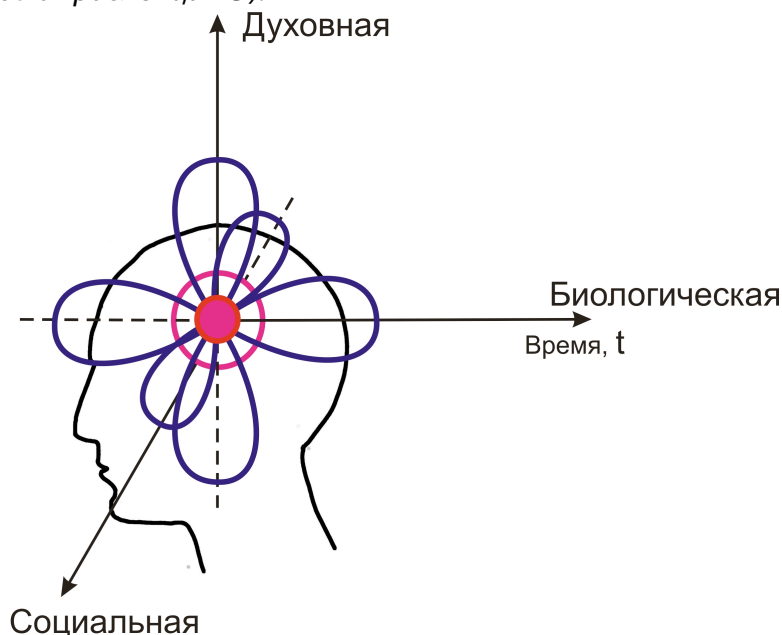
«К сведению»:

*... Рак пятится назад, а щука лезет в воду,
А лебедь в небо рвётся, как всегда...
О, сколько раз уже себе в угоду
Меня тянули в жизни, кто куда.*

*Спасибо старой басне за науку:
Я компромисса в жизни не ищу.
И лебедя, и рака я и щуку
Упрямо в свою сторону тащу!*



Рис.10. «Менеджмент» (www.carikatura.ru)

Это я – к тому, что возраст наблюдаемого человека может быть весьма юным, а вот Дух, проявляющийся в социально-биологической среде через его тело – очень даже зрелым. О способах выяснения степени Духовных потенциалов речь и пойдёт дальше.

А пока нужно понять, что чем мощнее рассматриваемый Дух, тем больше у него, как у воздушного шара, «подъёмная сила». Поэтому для «заземления» такой Дух очень часто выбирает утяжёлённую энергоинформационными проблемами генетическую последовательность ментальных тел предков. (Именно этим обусловлено появление «гадких утят» в негативной родственной среде, как в «Гарри Потере»). Для них такие родственники – элементарный балласт, от которого НЕОБХОДИМО БЕЗ СОЖАЛЕНИЯ ИЗБАВЛЯТЬСЯ при первой же (проверенной с помощью правила «третьего предъявления») предоставившейся возможности! Этот процесс аналогичен поднятию якоря или снятию со швартовых корабля после окончания его достроечных работ.

Если же вовремя не увеличить дистанцию до «дна» или вообще не «выбрать якорь», то при увеличении частотности окружающей среды (подробнее см. Статью «**Новому тысячелетию – новое мировоззрение**» <http://www.lifexpert.ru/research/newcentury.html>) велика вероятность оказаться в положении капитана Врунгеля (рис.11.) ☺.



Рис.11. Иллюстрация последствий передержки уровня родственной близости с людьми, не выполняющими законов Природы.

Чего же тут удивляться, когда биологическими связями подменяются Духовно-творческие?!

А с точки зрения воплощенческих процессов, в которых участвует мозг человека, знает его личность и центр сознания об этом или не знает, процесс эволюции ролевой поляризации мозговой активности выглядит следующим образом:



Рис.12. Ролево-фазовый переворот, обязательный к исполнению в 21 год «паспортного» возраста европейца.

И вот тут-то уже можно чётко обозначить I-ую причину возникновения диабета в «зрелом» возрасте. Это – статичная, силовая или импульсная мировоззренческая дезориентация критериев жизненных ценностей эволюционирующего человека!

Дело в том, что Дух новорождённого распределяет свои потенции на тела тонких мерностей ЕГО родителей. Тем самым включается БЕЗУСЛОВНЫЙ процесс повышения харизматичности и творческих потенций взрослых людей, что обеспечивает им существенное увеличение ВОЗМОЖНОСТИ карьерного и квалификационного роста.

«Прибавочного продукта» должно хватить на такое качественное повышение уровня жизни родителей, чтобы и в их межличностных отношениях радости было бы больше, и ребёнок бы ни в чём материальном и эмоциональном не нуждался.

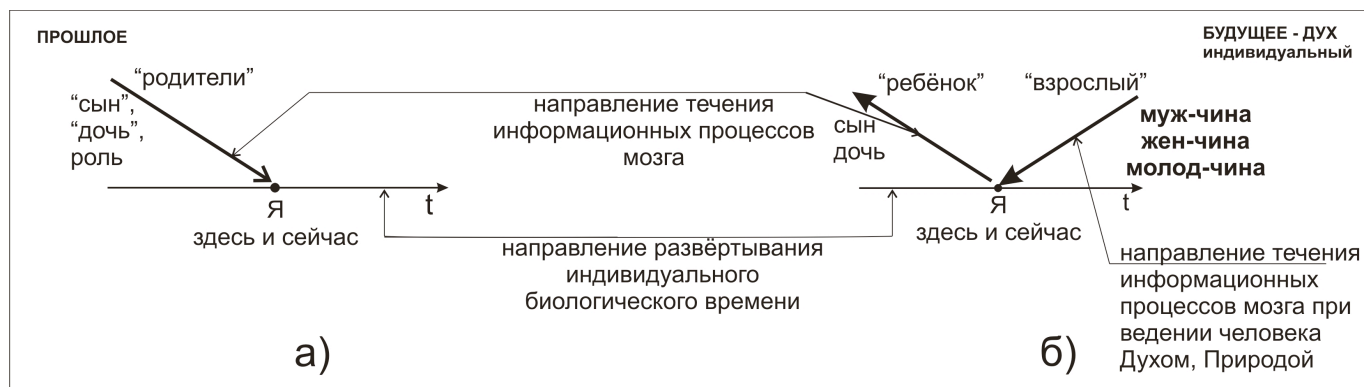
Дух ребёнка таким образом ВЫПЛАЧИВАЕТ его биологическим родителям «родительский капитал» в соответствии с законами Природы. А начиная с 14 лет ребёнок постепенно должен начать входить в права наследования **своих** Духовных потенций. И вот здесь-то часто проявляется узурпирующая роль родителей: они не хотят отдавать истинному владельцу то, что было дано им на время, а считают свои достижения исключительно ПЕРСОНАЛЬНО-ЛИЧНОСТНОЙ заслугой.

В таком случае «на детях гениев Природа отдыхает», формируются «Золушки» и «Железные Маски».

Нужно сказать, что Природой предусмотрена возможность энергетического и информационного кормления родителями своего ребёнка лишь до 21 года.

А вот после достижения возраста в 21 год бывший ребёнок должен получить возможность преимущественно (на 90%) управляться и получать концептуальную информацию ОТ СВОЕГО ДУХА, то есть стать взрослым!

Направление ИНФОРМАЦИОННОГО потока (от родителей – к ребёнку) может быть инвертировано, если родители сочтут своего ребёнка для себя УЧИТЕЛЕМ В ИЗМЕНИВШЕЙСЯ общественно-экономической обстановке.

Остаётся возможность творческого сотрудничества детей и родителей.

НО!

Природой **не предусмотрено возможности энергетических заимствований** родителями из своих детей!!! Все разговоры типа: «Я же тебя рОстила, я ж тебя хОлила» возможны только в тех пределах, которые не препятствуют развитию творческой самостоятельности повзрослевшего «дитятки». Если «ребёнок» успешен, то и с родителями поделиться материальным достатком для него – не в тягость.

Если же ему в силу возникших непридвиденных обстоятельств или из-за **плохого воспитания** «не до жиру, быть бы живу», то требование энергетических жертв со стороны биологического ребёнка очень часто ведёт к блокировке у него центра жизнеобеспечения тела, что вызывает ту или иную степень торможения деятельности поджелудочной железы «жертвы»!

Так реализуется сценарий «замершей духовной беременности».

Общеизвестно, но нелицеприятно, что наиболее властными являются люди, наиболее ЭНЕРГЕТИЧЕСКИ «голодные». За счёт организаторских способностей они обеспечивают себе условия «осёдлого животноводства» с целью использования в личных целях энергетических ресурсов своих биологических родственников. Внешняя активность, деловитость и даже социальная успешность – далеко не всегда признак личной энергоизбыточности. (Например – Г.К.Жуков, известный полководец, маршал – победитель).

Очень часто такие люди «крутятся», как турбина: только в мощном потоке поступающей извне синхронизированной энергии человеческих тел («Великие Вампиры» – Сталин, Гитлер).

В этом-то явлении и находятся истоки массовых репрессий, культа личности, мощнейшей работоспособности этих персоналий. Если кто-нибудь не знает, то морской хищник – акула – не может ни на час остановиться в своём движении в водной толще: жабры у них прямоточные! Проточность воды для дыхания акулы обеспечивается за счёт механического перемещения её тела.

Самое страшное событие для таких «поборников домостроя» – дистанцирование и самостоятельная жизнь бывших вассалов. При одном упоминании в их присутствии о праве Духа на самоопределение происходит детонация (взрыв) негодования. Тут же вспоминаются «права бабушки на посещение СВОИХ ВНУКОВ» ☺. Даже при прямом запрете появления на месте проживания «своего ребёнка» и его (её) семьи такими бабушками – тиранами осуществляется несанкционированное проникновение на возделенную территорию в период нахождения там няни или дом.работницы, а при совместном проживании БЕЗОШИБОЧНО из стопки одинаковых тарелок выбирается именно та, из которой ест «потрошимый» (ая) (это опытным путём выясняется, если поставить незаметную метку на «свою» тарелку), посуда же демонстративно оставляется невымытой, ожидая возвращения с работы усталой жертвы.

За 20 лет практики примеров подобных проявлений бытового энергетического вампиризма накопилось очень много...

Ну и – примеры избавления от диабета в подобных случаях!

Аккурат перед Солнечным затмением в январе 2010 года психическое затмение нашло на одну из клиенток, которой мною оказывалась помощь 3 месяца назад. Авитаминоз, наверное, сказался, осложнил и без того её критическую ситуацию. ☺ Так бывает, что вместо того, чтобы выполнять рекомендации специалиста, клиент начинает на него злиться и искать причины, по которым можно требования кардинальных перемен в своем мировоззрении и поведении низводить до уровня некомпетентности, которую можно не учитывать.

Написала данная клиентка рекламацию на мою деятельность, что бывает чрезвычайно редко.

Дословно это выглядело так:

«В. Губанов – не тот, за кого себя выдает. Я ехала к нему для того, чтобы он провёл мне Кармические коррекции. А Губанов – не специалист в этом деле. Он всего лишь построил квадрат Пифагора, работал со мной как обычный психотерапевт...».

Не скрою: о кармических (причинно-следственных) коррекциях в случае той клиентки, во-первых, вопрос и не ставился ею на консультации, а во-вторых, даже если бы она его и отважилась озвучить, то кроме разъяснений, почему - «НЕТ», ничего бы и не добились.

Во-первых, естественно, с помощью компьютерных программ психоматрицу построить просто, но требуется МАСТЕРСТВО, чтобы оттрактовать полученную совокупность диагностических материалов.

Во-вторых, и мною лично, и всеми нашими специалистами в той или иной ФОРМЕ **обязательно** производится изучение «линий жизни» всех персоналий, имеющих отношение к расшифровываемой ситуации. Мы таким образом смотрим изменение запаса жизненных сил человека в зависимости от возраста. А тем самым даем ответ на вопрос: реализует ли человек свои потенции, данные ему при рождении.

«Хорошая голова, да дураку досталась», - знакомое выражение?

(Построение графика «линии жизни» – наше НОУ-ХАУ, и проводятся эти мероприятия не с шаманскими завываниями, бряцаниями цепями и прочими цирковыми эффектами, а буднично, быстро, легко, весело и часто НЕЗАМЕТНО для клиента. Тем более, если он(а) находится во взволнованном состоянии. А вот документик-то остаётся! ☺)

В-третьих, ситуация бывает настолько четко проявленной, что может возникнуть вопрос:

- Нужно ли щупать пульс и измерять температуру тела клиента, если у него волей обстоятельств просто голову оторвало («башню снесло» ☺)? И так ведь понятно, что наблюдается агония (как в случае с вышеупомянутой клиенткой), и если голову (в совокупности с нужным полным объемом Природных законов) на место не поставить, то о кармических коррекциях даже в шутку упоминать не стоит! ☺ А поэтому можно только дать «стратегический» совет, «как мышатам стать ежатами»¹, и только затем, если сама постановка цели воспринята доброжелательно, то выдавать по мере необходимости уже и тактические рекомендации **на уровне** семейного психотерапевта или ПАРАДОКСАЛЬНОГО ПСИХИАТРА.

Нам же, в отличие о «дяди Филина», приходится давать конкретные идеологические, критериальные Проприродные, технологические, исполнимые **в реальных для клиента условиях** рекомендации. Правда, ещё раз повторюсь, изменять свои мировоззренческие установки и становиться по сути «колючими ежатами» очень часто бывает абсолютно необходимо! Не стерпеть и сатанеть, но чётко дозировать потребление сторонними персонами **своих** жизненных сил, **полноценно** реализовывать задачу воплощения СВОЕГО ДУХА, свои ТВОРЧЕСКИЕ ПОТЕНЦИИ... Это – в обязательном порядке!

В общем-то: «Господь не по силам испытаний (никому) не дает!»

Вот для иллюстрации всего вышеописанного и решил я (с разрешения клиента, естественно) привести полноразмерный пример анализа ситуации с детским диабетом, кристально ясной и устойчивой настолько, что даже «линий жизни» рисовать не нужно.

Условные обозначения, которые здесь приведены:

Просто синий «минус» - энергонедостаточный человек.

Три восклицательных знака – степень проявления качества.

Просто красный «плюс» - энергоизбыточный человек.

Начнем с постановки задачи:

У младшей дочери «Отца» и «Матери» уже три года наблюдается диабет. Возник он в трёхлетнем возрасте. На прием по поводу здоровья ребенка пришел отец. Это уже

¹ Источник матричной содержательной ссылки:

Прибегают как-то мышата к дяде Филину и галдеж под его деревом устраивают:

- Дядя Филин, дядя Филин! Что нам сделать, чтобы нас лисята не ели?

Дядя Филин от сна пробудился, глаз правый приоткрыл и слово веское промолвил:

- Станьте ежатами!

*Обрадовались мышата, галдя, побежали к себе домой. Но вдруг один из мышат осознал, что не понял **способа** исполнения данного совета. Остановил он всю «делегацию», и побежали она обратно. Опять устроили под деревом галдеж:*

- Дядя Филин! Ты же нам не сказал, КАК стать ежатами!

Вновь пробудился от сна дядя Филин и изрек:

- Не отвлекайте меня от сна своими мелкими, оперативно-тактическими вопросами. Я занимаюсь только глобальными, стратегическими проблемами!

настораживает, ведь обычно мужчин сподвигнуть на какую-либо семейную активность очень сложно.

После вычислений параметров психоматриц и определения запасов жизненных сил плотно между собой общающихся членов генетического сообщества картина «в первом приближении» получилась следующая. (см рис.13)

«Боливару тяжело!»: «И все, сколько их ни было, накинулись они на философа!» ☺

(О.Генри «Деловые люди»)

(Н.В.Гоголь, «Вий».)



Рис 13. Психоматричная блок-схема обстановки возникновения детского диабета.

Как я и предположил, передо мной сидел «ПАМА»! Так мы называем энергоизбыточных мужчин, у которых ведущей является «X»-хромосома, т.е. «маминых сыновей». Кстати, большое количество деятельных и успешных руководителей оказываются именно такими ПАМАми, реализующими свой «материнский» инстинкт в социальном творчестве!

В рассматриваемом же примере «Отцу» хватило сил на то, чтобы ещё и трёх детенышей посредством тела своей жены – их матери – родить. Да-да! У «Матери» **своей** энергии оказалось принципиально недостаточно не только для Жизни, но даже для самостоятельного СУЩЕСТВОВАНИЯ!

«Существование» - состояние «холостого хода» организма, обеспечивающее протекание обменных биохимических процессов и основных рефлексий: дыхательной, хватательной, глотательной, выделительной. Иногда – ругательной ☺!

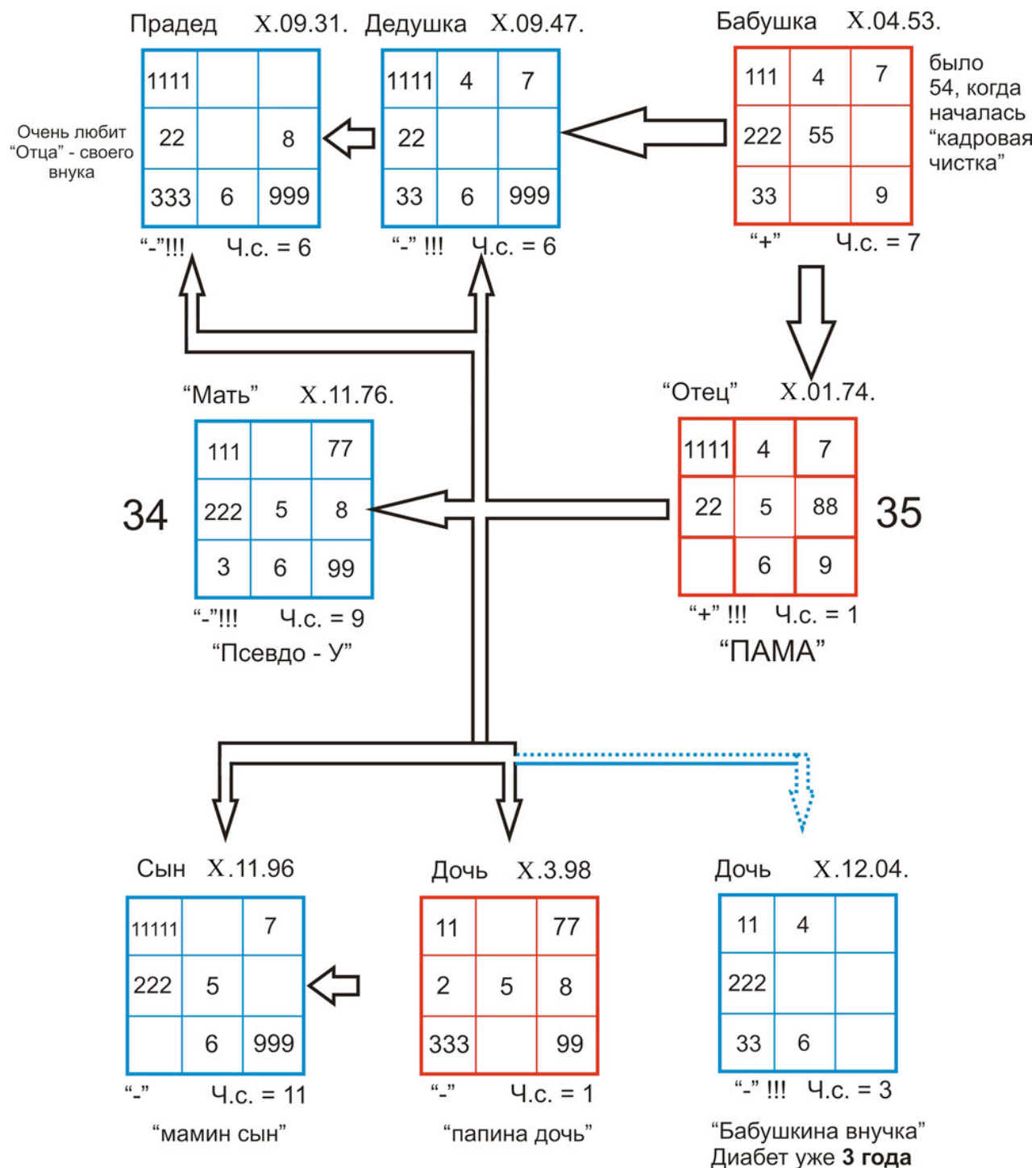
В принципе, в «расширенной комплектации» «существующий» объект способен перемещаться на местности, выполнять рутинные социально-необходимые функции (сидеть на рабочем месте, переключать бумажки, осуществлять таскательно-бросательные и копательные функции.) Иногда «существующие» объекты в виде маскировки принимают мечтательно-загадочный вид, но это - мимикрия, притягивающая энтузиастов – «рассмешителей» принцессы (несмеяны) ☺.

*«Жизнь» = «существование» + **творческая активность**, сопровождающаяся продуцированием широкого спектра излучаемых «прицельных» эмоций.*

«Памы» любят своих жен «материнским» типом любви. Проще сказать – жена «Памы» позволяет ему создать на своем телесном носителе некую энергоинформационную ИЛЛЮЗИЮ. И если энергии «Памы» оказывается много, то часть её может быть употреблена на зачатие, вынашивание и роды ЕМУ ЕГО ребенка! Справедливости ради нужно сказать, что такие женщины к материнству не то, что не стремятся, но и под благовидным предлогом такой перспективе активно сопротивляются. Детей – не любят, поскольку те конкурируют с ней по поводу энергетического питания от «Памы». **«Мы любим тех, кого едим, но не любим тех, кто ест нас».**

В нашем случае «Пама» имеет «крест руководителя» в психоматрице, и число жизненного пути - «1». Это значит, что перед нами – очень «ОСНОВА-ТЕЛЬНЫЙ» человек, к тому же – весьма упрямый, т.к. рожден под знаком «козерога». И по энергетике – сплошной «+»!!!

Жена – «скорпионша» по структурам образовала с ним «плодную пару» (вода + земля = «грязь плодородная»)

Но жена – слабо чувствительная по телу (отсутствие «4^к») и ведомая по энергетике. В тоже время – потенции (летучесть) у нее весьма высокая, т.к. число жизненного пути = «9».

Откуда же у «Отца» взялось столько избыточной энергии? - А от его мамы (бабушки ребенка)! «Бабушка» - трудяга/созидательница, та же «земная» «тельчиха».

Похожими оказались психоматрицы «Матери» и «Бабушки».

А вот отец – то «Отца», т.е. «Дед» на схеме, оказался «Духовным изменщиком»! У него были очень сильные творческие потенции, он должен был филигранно и многогранно выполнять задачу воплощения своего Духа (отсутствие «5» и «8» говорит о наличии «внешнего управления» - «Щупальца Духа».) А вместо этого 30 лет просидел под землей – «шахтер».

Эмоций – никаких, 7 ЛЕТ СТРАДАЕТ БОЛЕЗНЬЮ ПАРКИНСОНА. (А это – свидетельство отсутствия на плотном теле энергетической оболочки).

А когда «Паркинсон» возник? – 7 лет назад.

А когда произошло зачатие младшей дочери, как раз и страдающей диабетом? – Те же 7 лет назад!!!

Перераспределение энергетических ресурсов «Отца» - «Памы» - с кормления своего отца на вынашивании тела младшей дочери - налицо!

Да к тому же 3 года назад умер «Прадед», **очень** любивший «Отца» - то есть своего внука.

Он, как и его сын («Дед») был чрезвычайно энергонедостаточным.

А сколько лет продолжается у ребенка диабет? – 3 года.

А за счет кого же на самом деле жил «Прадед» последнее время?

- Есть такое «широко известное в узких кругах» изречение, только что приведённое в полной версии: «Мы любим тех, кого едим!» Вот и любил дедушка своего внука до последнего своего вдоха. Душевыщипывательно, не правда ли?!

А чего же это такое случилось 3 года назад, что привело к «кадровой чистке» в генетическом дереве и возникновению диабета у «последнего вагона семейного состава»? – Да «донорица» - «Бабушка» вошла в трехлетний период глобальных трансформаций:

54 года – эволюция мировоззрения. Кратно «9».

55 лет – эволюция социальных связей. Кратно «5».

56 лет – вторая за период жизни «малая «Сатурнианская» смерть». Кратно «7» и «28»!

Вот они, причины, изменившие узор мозгового и телесного излучения энергетических центров «Бабушки». А детишки-то в семье:

Старшенький – «мамин сын», «скорпиоша», да еще и с числом жизненного пути «11»! Это значит, что центр его сознания ниже КАУЗАЛЬНОГО ПЛАНА УСТОЙЧИВОГО СУЩЕСТВОВАНИЯ МАТЕРИИ может опускаться только с внешней помощью. А это - дополнительная нагрузка на чьи-то тела и на их центры жизнеобеспечения – в частности.

Вторая дочь – «Папская». Интуитивная «рыбка», и тоже «ОСНОВА-ТЕЛЬНАЯ ЕДИНИЧКА»!

Это - помощники и стабилизаторы, чужие Души, данные на воспитание в эту семью.

А вот третий ребенок, как и положено, **не имеет** генетических усилений!

Это НЕ ЧУЖАЯ ДУША!!! Она пришла для каких-то эволюционных целей.

Среди специалистов возникло множество споров о том, как рассчитывать психоматрицу для детей, рожденных после наступления 2000^{го} года.

*Как **практик**, разработавший СОБСТВЕННЫЙ ОРИГИНАЛЬНЫЙ метод расшифровки психоматрицы, могу заявить, что ничего в методике расчета изменять не надо! А вот с результатами расчетов нужно смириться и увидеть их сакральный смысл в преддверии квантового скачка 2012 года.*

На примере «дочки», больной диабетом, это показать - Святое дело!

У нее заполненным является столбец «прошлого»: «11», «22», «33», несколько представлен столбец «настоящего» - «4» и «6», полноценно проявлено «щупальце Духа» (отсутствуют «5» и «8») и ЧИСТ столбец БУДУЩЕГО!!!

Кроме того, число жизненного пути у девочки – «3», т.е. ей «на роду написано» решать задачи обеспечения своей жизни! А такое размещение качеств, как у нее, говорит о том, что

полноценно она включится лишь тогда, когда частотность окружающей среды дорастет до уровня, на который заранее, до рождения тела спозиционировался ее Дух.

Она – своеобразная «эстафетная палочка». Её запустили «в жизнь» с условием, что до 2012 года она «доедет» на родителей, братьях и сёстрах. А уж в том году сможет почувствовать «почву под ногами». На её жизненном пути ей нужно будет решать проблемы, идущие из прошлого. (Во сколько лет начинается диабет у так называемых «кармических» детей? – Правильно! В 3-5 лет. Что мы здесь и наблюдаем.)

Третий ребенок в этой семье – откровенная «бабушкина внучка»!!! Рассматриваемой до сих пор бабушке – «тельцу» стало просто тяжело платить по счетам взятых на себя когда-то обязательств. Потребители-то со временем увеличивают аппетиты, а тут – период реформ. Вот младшему ребёнку и не хватает теперь мощности потока жизненных сил, которым и её нужно кормить! Она же не в состоянии хотя бы как-то активизировать деятельность своей половой чакры: абсолютно мала ещё.

Что же Природа предусмотрела для такой ситуации в естественном ходе событий?

- Скорее всего должен быть естественным путем отпущен дед-утяжелитель, не выполняющий задачи воплощения своего Духа. С 56 лет (2*28) у него – Паркинсон. Сейчас ему 63 года – двойной, очень тяжелый кризис: кратный 9 годам мировоззренческий и кратный 7 годам – биологический. Если его сейчас не держать изо всех сил в режиме «существования», то весьма вероятно ожидать появления квоты освободившихся жизненных сил... А «матери» было порекомендовано хотя бы в ее 34 года «быстренько перестать дурить» и заняться очувствлением тела (нарабатывать качество «4^{ок}»), для этого выйти из состояния коматозной «Дочери», энергетический кокон которой поляризован по «мужскому» сценарию. Хватит предавать свой пол и свой возраст!

Закономерный вопрос: «А с чего бы это «Мать» такая весьма «бывшая в употреблении» ☺?». Ответ опять же можно почерпнуть в психоматрицах и запасе жизненных сил ее родителей:



Рис 14. Психоматрицы родителей «Матери».

А вот вам и «злая колдунья» из сказки о проспавшей 100 лет принцессе, уколовшей перед сном свой пальчик запрещённым к использованию веретеном!

Это - «Цветущая» буйным цветом «Львица» ЭНЕРГОИЗБИТОЧНАЯ, задравшая неосторожно приблизившегося к ней «Овна» и испарившая своим БУЙНЫМ ЦАРСТВЕННЫМ «огнем» дочь – водную «скорпионшу». Вот спасаясь от деспотизма личности своей матери, дочь, будучи **папиной** дочерью, и мимикрировала под пацана! А поскольку ее мать – ДИКО ЭНЕРГЕТИЧНА («2222»), волюнтаристична («555») и весьма традиционно-консервативна («88»), то выжить в условиях её близости можно было, только замерев и не шевелясь.

А вот в 35 лет у «Матери» наступит момент обязательного изменения ее энергоинформационного портрета на 80%, и будет у нее проходить кризис «биологической социальности», а в 36 – изменение мировоззренческой концепции. Тут-то и «стартонуть» ей будет необходимо на за год подготавливаемые позиции «замужней женщины, матери троих детей». Иначе у нее включится программа ликвидации объекта (смерти тела) – как жертвы окончательно замершей Духовной беременности.

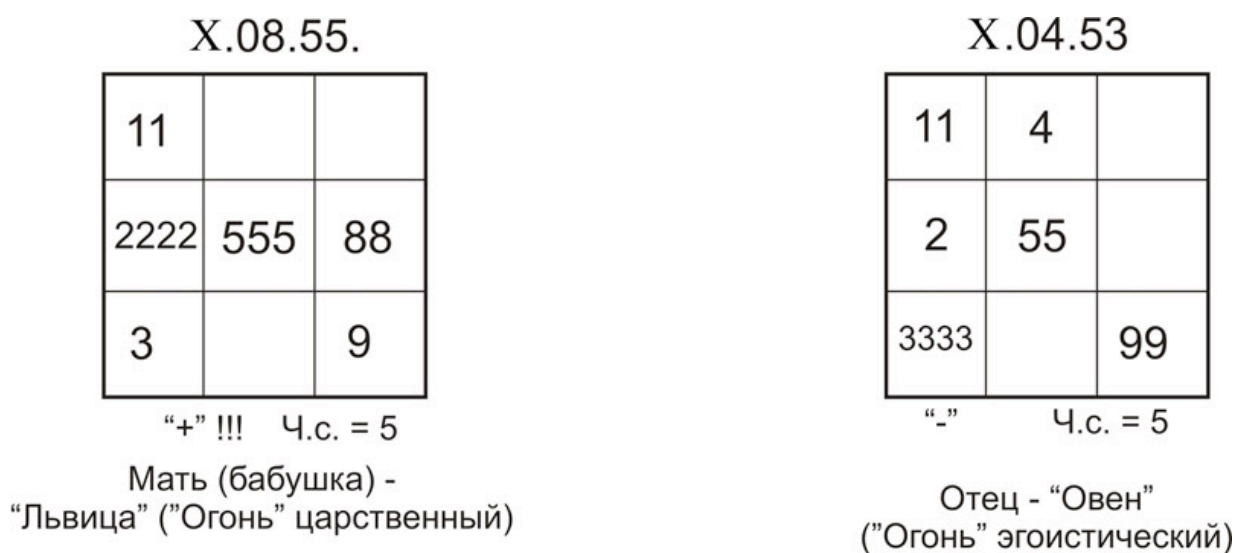
Опять же с «детским диабетом» может быть покончено либо если «Мать» включится в женскую роль и пресечет энергоинформационную агрессию своей буйной мамыши, либо теми или иными способами может прекратиться ее «влачение коматозного существования».

Вот такой анализ и почти такие рекомендации я дал клиенту относительно его ситуации. И большое ему «спасибо» за позволение привести его ситуацию столь «подробно»!

В данном случае ситуация характеризуется «динамическим равновесием» производителей, потребителей и катализаторов, создающий фон, но не являющихся непосредственно причиной возникновения диабета. И существует большая вероятность глобального Природного наведения порядка ☺. Это на случай, если никто ничего эволюционного **лично** делать не будет.

Но такие ситуации – редкость. В основном сценарий детского и юношеского диабета строится по другой схеме. Попытаюсь на нескольких примерах описать вариации основного лейтмотива.

Итак, есть такая **юморная** рекомендация «имени Михаила Жванецкого (Задорного?)»: «Старики! Дружите с внуками! Они отмстят за вас вашим детям!» Имеется ввиду, что дети очень часто покидают стариков (родителей), обижают их своим невниманием и избавляются от **своих** детей, отправляя их на воспитание к своим родителям. Это – одна крайность. Но есть и другая. Вот по поводу второй крайности мы сейчас и поговорим.

Постулат первый (в этом цикле). **Человек имеет право жить только за счет деятельности собственного мозга.**

Постулат второй. **Человек должен жить для выполнения задачи воплощения СВОЕГО ДУХА! В ЭТОМ ЗАКЛЮЧАЕТСЯ СМЫСЛ ЖИЗНИ!!!**

А как распознать эти задачи? – С этим вопросом к нам обращается множество клиентов.

«А это – просто!» - Отвечаю Я. – «Исполняйте законы «4^x – Т» и «Третьего предъявления»».

Закон «4^x – Т» гласит: **«Делать надлежит в процессе своей жизни ТО, ТОГДА, ТАКИМ образом и с ТЕМИ, что, когда, каким образом и с кем - легко, весело, быстро и с наименьшими материальными затратами».** Таким образом можно поймать индивидуальную волну Природного успеха.

Закон «Третьего предъявления» позволяет удерживаться в динамическом режиме на «волне успеха» в условиях помех и воздействия чужих линий развертывания событий. Этот закон гласит: **«Не отталкивай больше трех раз то, что приплывает, и не удерживай больше трех раз то, что отплывает».**

В то же время людям свойственно стремление к паразитизму, к отказу от своей Богоподобной творческой роли, к передаче своих потенциалов кому-нибудь, кто даже абсолютно безответственно просто пообещает приумножить переданные в его распоряжение ресурсы в интересах доверителя. (Вспомним МММ, Гермес – Финанс, Ваучеризацию...), «Вас тоже натянули на ваучер?!» - Вау! ☺)

Очень часто люди «устают» и стремятся жить интересами другого человека, семьи... Сериалы – сериалы....

Так вот: разрешите доложить, что как только человек обозлится на социальную действительность, как только начнёт МЕЛОЧНО интересоваться событиями личной жизни кого-либо, звонить ему (ей), раз по 7 в день – это ПРИЗНАК ЭЛЕМЕНТАРНОГО СОБЫТИЙНОГО ПАРАЗИТИЗМА и ЭНЕРГЕТИЧЕСКОГО ВАМПИРИЗМА! Человек ведь в обычных условиях сначала умирает Духовно. Затем – эмоционально, и уже только после того (от рака ли, от несчастного случая ли) – физиологически!

Так вот: ужасным является состояние, когда человека покидает одухотворяющее начало, а его тело продолжает жить, существовать... Вдруг, внезапно для близких людей, на месте привычного человека, на его теле, проявляется «черная энергетическая дыра!»²

² Чтобы не утруждать читателя необходимыми поисками среди наших статей иллюстрации к сказанному, приведем здесь то, что может дать представление об энергоинформационной сущности такого феномена как «Человек». Это - то, что можно назвать «Святой Троицей» **Каузального Устойчивого Плана Существования Материи (УПСМ)**. Человек – это суперпозиция, взаимосвязь трех принципиально разных по ориентации, функциям и хрональным (динамическим) константам тел тонких мерностей Каузального УПСМ. «Кауза» - это «причина», в переводе с латинского. Так вот: центр сознания человека **должен** по определенному алгоритму согласовываться и в определенном процентном соотношении смешивать на массовом объекте – плотном теле человека – управляющие сигналы, идущие из этих тел. Вот откуда идёт так называемое «Кармическое» воздействие на человека со стороны его Воплощенческого Духа, Духа Личности и Духа генетического рода! Если нужно кому-то подробнее узнать об этих объектах, на которых человек как раз и проявляется как объект Космического масштаба, то милости просим ознакомится со следующими статьями: «Дым коромыслом – карма провисла», «О чем плакала в 4^{ом} измерении энергоинформационная структура под названием «Душа»», (данные статьи можно найти здесь: <http://www.lifexpert.ru/research/>) а также можно посмотреть наш бесплатный DVD «Личностный тренинг 2.0 **Скрытые возможности твоего мозга**» (<http://www.lifexpert.ru/bonus/>)

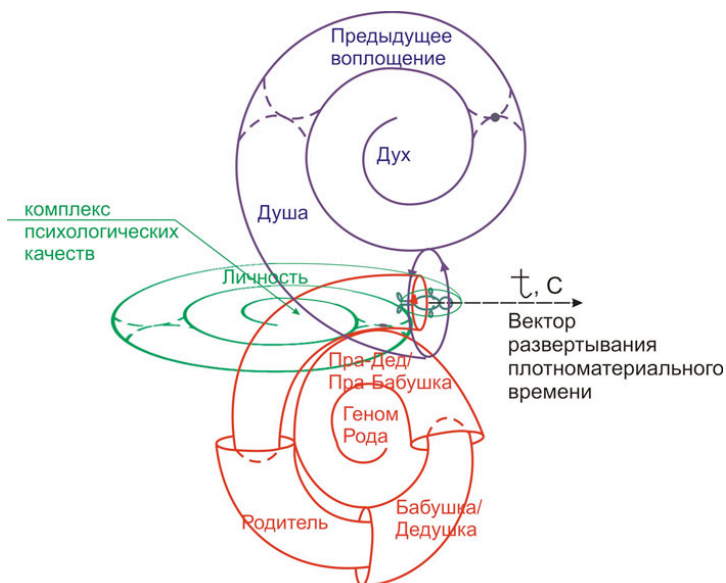

И здесь без социальных «резких движений» не обойтись.

Да, обязательное дистанцирование метрическое на расстояние не менее 5 км!

Да, четкое ограничение контактов по телефону до одного раза в неделю и не более 20 минут.

Да, безжалостное ограничение личных контактов до 4-6 раз в год!!!

И после информационных или личных контактов – ОБЯЗАТЕЛЬНОЕ приведение себя в порядок по определенному комплексу энерго-информационных технологий.

И никаких воплей по поводу эгоизма, черствости, неблагодарности в расчет не принимать! Агония либо заставит вновь ожить, привлечь к себе одухотворяющее начало (в «гомеопатических дозах» так работает повышение температуры), либо реализуется закон естественного отбора для живых. Кстати, прежде чем попытаетесь проявить эмоции по поводу вышесказанного, учтите, что есть прочтение этого же закона для «беззащитных добряков»: «ДОНОРЫ УМИРАЮТ ПЕРВЫМИ!». А паразиты привычно перебираются на следующего «обучаемого» (мультфильм «Добро пожаловать»).



Кадр из мультфильма «Добро пожаловать»

Ссылка на мультфильм: <http://www.youtube.com/watch?v=ykmHkEsuB-I>

Нужно четко знать, что на каждом человеке **лично** лежит ответственность за сохранение им энергоизбыточности и положительной эмоциональности (оптимизма). Помните? – **«Юпитер, ты сердишься? - Значит, ты не прав!»**

А, кроме того, нужно знать, что вообще **«Общение считается целесообразным, если удовольствие от этого общения получают ОБЕ общающиеся стороны! Если же хотя бы одна сторона удовольствия не получает, то рассматриваемый процесс - не общение, а ИЗНАСИЛОВАНИЕ!»** А насилуемый-то ведь имеет право на самозащиту «методами, надежно пресекающими возможность повторной агрессии!»

Да, нужно смириться с тем, что дистанцирование и лишение человека, перешедшего на позиции энергетического вампиризма, притока энергии от стороннего человека может негативно сказываться на его самочувствии.

Ещё раз вынужден напомнить: **«ДОНОРЫ УМИРАЮТ ПЕРВЫМИ!!!»**

Так что – нет, ребята! Лучше уж пусть живые «улетят на Марс». Смотришь, там яблони при их участии зацветут.... (строка из песни 60х годов: «...И на Марсе будут яблони цвести!»)

На Востоке в среде умных людей популярная фраза: «**Кто живет – тот идет. Кто остановился – тот упал**». В соответствии с этой концепцией человек должен постоянно активно взаимодействовать с различными объектами Природы сообразно своему уровню Духовного развития и биологического возраста.

Для каждого возраста есть свой «кандидатский минимум», ниже которого начинает проявляться Природный закон естественного отбора. И человек, переставший эволюционировать, сначала задерживается, а затем и вовсе обваливается, «опускается», начинает деградировать, превращается для своих потомков в «СКЕЛЕТ В ШКАФУ»! А ведь – не только попахивает!

Да, существуют народности, представители которых на свадьбы и на футбольные матчи захватывают с собой останки родственников, умерших не более трёх лет назад! Но для европейцев....

При кораблекрушении спаслись трое: боцман, матрос и «женщина». И любили боцман с матросом её по очереди целый месяц.... А потом всё же закопали...

Если же по-серьёзному, то продемонстрирую сейчас три примера, в которых причиной диабета у внуки (внука) было «обвисание» бабушки.

Итак:

Вопрос о своём диабете поставила 20-летняя девушка. Её маме на тот момент был 41 год, а бабушке, тесно общающейся с дочкой и внучкой – 62 года.

Ничего мы с ней не стали делать в момент ее обращения. Я ей посоветовал подготовиться к дистанцированию через год: уехать на учебу или работу из «родового гнезда», тем более, что ей там ничего особо близкого и дорогого терять не придётся.

А в 21 год должна по Природным законам произойти самостоятельная переориентация её мозга на выбор высшей приоритетности сигналов от ее Воплощенческого Духа (должно достичь 90%) по отношению к генетической матрице (должно стать 10% вместо 90%, как было до этого возраста). Поэтому-то самое время ей, как половозрелой женщине хоть не замуж, так вообще в другие края податься.

Ее маме «стукнет» 42 года. В соответствии с матрицей ежегодных заданий в школе жизни (см. <http://www.lifexpert.ru/webinar2/>) мама тоже должна включить всю палитру энергетических центров своего тела в интересах уже СВОЕГО Воплощенческого Духа. Если она этого не сделает, то этот возрастной этап будет характеризоваться как у «творческого пустоцвета» формулой:

«Седина - в бороду, бес – в ребро!». А поскольку мужчинами в той местности «не пахнет», то единственным «бесом» может быть привычное обслуживание физиологических потребностей стареющего маминого тела.

Кстати телу-то этому в этом году исполнится 63 года! То есть бабушка войдёт в возрастной период кризиса «Одухотворения биологии» ($9 \times 7 = 63!$).

А **«думать люди начинают только тогда, когда им становится плохо!»**. Так есть... Поэтому «пока гром не грянет – мужик не перекрестится».

За два десятилетия высокоэффективной практики в оздоровительном и управленческом аспектах мой индивидуальный опыт заставил меня многократно убедиться в справедливости обоих вышеприведённых формулировок. Поэтому в рассматриваемом случае я и не

предлагал своей клиентке заняться просветительской деятельностью в среде её предков. Ведь «Яйца курицу не учат!».

Да, «Спасение утопающих – дело рук самих утопающих» ☺!

Эффективно дёргаться нужно тогда, когда Природа для этого создаёт зрелые условия. И эффект с осложнениями состояний оставшихся на «стартовой позиции» женщин может быстро и чётко показать Природно сложившиеся тенденции в этой ячейке человеческого общества.

А как специалист по причинно-следственным коррекциям в событиях жизни людей и организаций я могу очень компетентно заявить: «Усилия можно прикладывать только в тех направлениях, которые разрешены Природой, и только тогда, когда человеку предоставляется такая возможность». (Правило четырёх «Т» помните?). Иначе придётся своими силами заплатить за полученное антиприродное удовольствие. А у Природы впереди – ВЕЧНОСТЬ, в отличие от смертного.

Так что, как говорил великий Наполеон: «Главное – ввязаться в схватку. А там – посмотрим!». Кстати, долгое время, пока не зарвался, весьма успешным был...

Второй случай – Прибалтийский.

В частном коттедже проживали пятеро: Тёща, Папа, Мама и сынок/внучок с дочкой/внучкой. И вот как-то раз «скрутило» парнишку: сахар в крови стал просто «бешеным» (50 единиц!)! Возраста в этой «команде подводной лодки» распределились следующим образом: 56, 32, 31, 10, 4.5. Диабет у мальчика вспыхнул ярый и бескомпромиссно. Папа тут же нашёл нас, и мы с ним начали работать по Skype.

Тут же определили по графикам линий жизни, снятым с присланных нам на e-mail фотографий, что запас жизненных сил у сына был резко «похищен» в районе дня рождения тёщи. А та, в свою очередь, обладает весьма пессимистическим взглядом на происходящее в их стране и в ближайшем окружении.

А в целом можно сказать, что сложившаяся в этой компании ситуация – многоплановая и очень интересная! Рассмотрим исходные данные и дадим их трактовку.



Рис. 15. Психоматрицы и «Линии жизни» Семьи.

Начнем с того, что ситуация зародилась далеко не «на ровном месте».

У «Отца» по генетическому роду просматриваются серьезные проблемы. А именно: **его отец** родился в обстановке, «покрытой мраком», больничные документы о его рождении были найдены только в процессе подготовки к нашему Skype. Чей он – мать не раскрыла до самой смерти, всю жизнь к нему **ОЧЕНЬ ПЛОХО** относилась, за исключением **последних лет жизни**. (Материнское проклятие). Умерла в 1991 году, в возрасте 81 года, а вслед за ней в 1995-м году **в возрасте 49 лет** умер и отец «Отца». Всю жизнь он страдал избыточным весом, а в **ПОСЛЕДНИЙ ГОД жизни и САХАРНЫМ ДИАБЕТОМ!!!** (Выключилась-таки чакра жизнеобеспечения! Добила-таки его мамаша «с того света». Он ведь всю жизнь был добрым и отзывчивым человеком. А такие очень стремятся **ЗАСЛУЖИТЬ ЛЮБОВЬ ГНОБЯЩЕЙ ЕГО РОДИТЕЛЬНИЦЫ**. Ему – «удалось»... НЕ легко, НЕ весело, НЕ быстро!!! ☹

Как только мать перестала его **активно** «гнобить», его подсознание выключило «автопилот» телесной защиты. И тут-то его «накрыли» мамашины «удары отсроченной смерти»! Он думал, что **заслужил** любовь **МАМЫ** добротой и послушанием, а на самом деле – просто отдался **УПЫРЮ в виде пищи**.

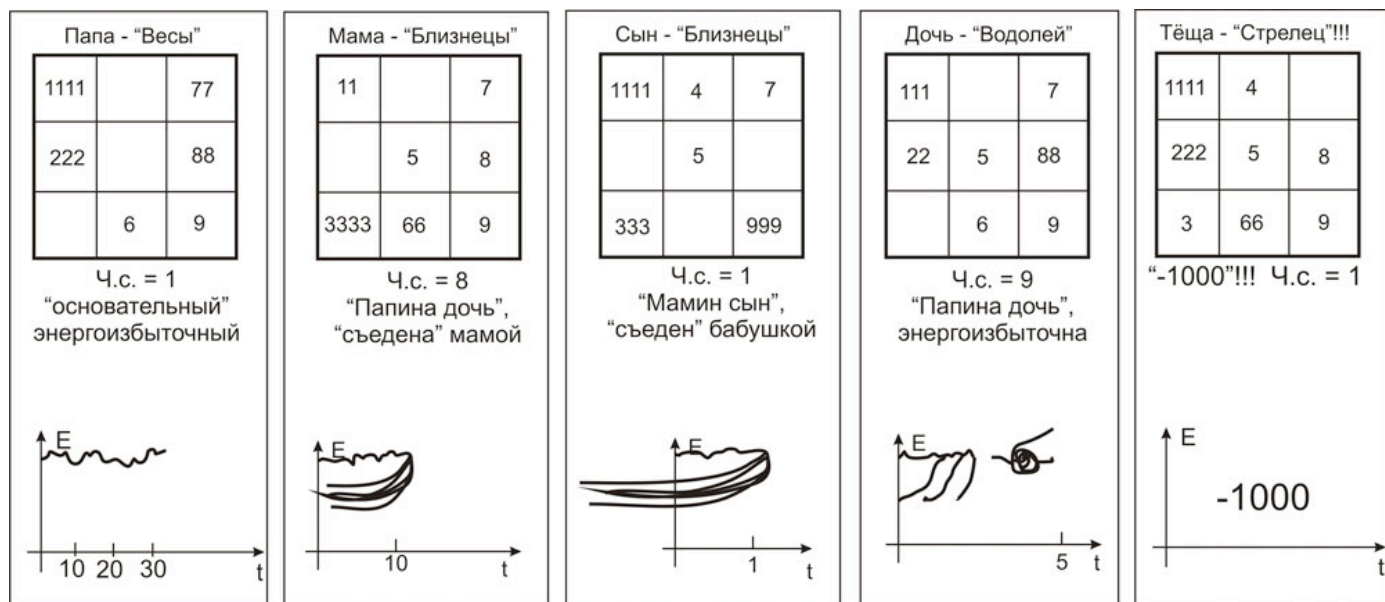
Есть такой закон «Пищевых цепочек» для социальных взаимоотношений любого содержания. Он гласит: **«Мы любим тех, кого едим, и не любим тех, кто ест нас!»**

А «напоролся»-то отец «Отца» в конечном для себя итоге на **«Закон СОБЛАЗНА»**, который гласит:

«Когда до достижения цели остается затратить последние 10% основного расходуемого ресурса, ОБЯЗАТЕЛЬНО ПОЯВЛЯЕТСЯ СОБЛАЗН! И если человек поддается ему, то теряет средства, привлеченные на себя соблазном в первом его приближении, и ещё 2 раза по столько в виде штрафа за соблазняемость!!!».

В 49 лет заканчивается построение матрицы 7x7, и человек должен **РОДИТЬСЯ** из биологической среды социума для выполнения задачи воплощения своего Духа.

Дух 49 лет возвращает своего представителя и даже даёт его «юзать» другим людям, коллективным разумах и целым Эгрегорам. Таким образом происходит обучение человека. Но верность **своему Духу**, несмотря ни на какие благости или трудности судьбы, человеку нужно демонстрировать, начиная с 21 года, и с каждым годом - всё сильнее! Выражается это в творчестве и успешности, заметных на общем фоне других людей.

Если же человек не выполняет этой задачи, становится рабом чьей-либо личности, несовременных традиций генетического рода или социальных объединений (сект, команд, банд), то он считается Природой **«Духовным Пустоцветом»**, и «опадает» бесплодным (не обязательно в биологическом аспекте этого слова). А вот умирают-то люди после отчисления из «школы жизни» - в самом, что ни на есть биологическом смысле!

Вот и в нашем случае продолжение жизни **«ХОРОШЕГО** (с точки зрения людей) **ОГРЫЗКА»** его Духом было признано нецелесообразным, и его «разжаловали в неживые». ☺

Этого фрагмента истории нет в рисунке..., но в «техническом задании» на разбор ситуации «вводные» были выданы. То есть старая по возрасту женщина, поедающая своего сына, в нашей истории уже присутствует.

Постоянная реальная энергоинформационная угроза жизни, даже если она не распознается сознанием человека, включает в теле «жертвы» механизм создания «бронезилета» – жировых отложений. Именно в этом кроется секрет неэффективности диет и физических упражнений, а также липосакции, борющихся с ожирением.

Отец ребенка, «подцепившего диабет», родился очень «мирным»: отсутствуют 4-ки и 5-ки в психоматрице, а также – бескорыстным, так как нет «троек».

Бескорыстные «Отца» с лихвой окупаются четырьмя тройками «Матери». Зато у неё и У СЫНА НЕТ ДВОЕК!!! Это значит, что они очень похожи и должны получать ИЗВНЕ ТЕЛЕСНУЮ ЭНЕРГИЮ. Они НЕ ВАМПИРЫ, у них МОЗГ – очень активен, но телу энергия извне дается только тогда, когда человек «без двоек» выполняет ЗАДАЧУ ВОПЛОЩЕНИЯ СВОЕГО ДУХА в составе КОЛЛЕКТИВНОГО РАЗУМА.

Кроме того, «диабетёныш» оказался «маминым сыном». Это значит, что у него ведущей в определении событий личной жизни хромосомой является «X» а не «Y». (Мягкость, послушность...)

Семейка оказалась сугубо «воздушной» по знакам Зодиака. Кстати, дочка – папина, у неё «X»-хромосома резонирует с его генетическим кодом. Зато может оказаться очень даже «мужской» стиль мышления и характер.

В этих условиях, чтобы обеспечить проточность структур, управляющих мозговой активностью «облаков», должен был появиться потребитель их «благости» ☺. И это оказался «Стрелец» в виде ТЁЩИ!

И «основа-тельный» человек с числом сущности = 1.

И «крест руководителя» у её Духа – очень полноценный: 222, 5, 8 и 4, 5, 66!

И всё было хорошо до тех пор, пока не произошло переключение зоны активности мозга тещи с затылочной области подкорки на лобную часть его коры. В 56 лет наступил период «МУДРОСТИ». А мудрость-то и не наступила...☹ «Тёща» так и осталась на уровне «стайного животного», доящего энергию окружающего коллектива. А ведь «огонь» не только питаться воздухом должен, но и «нагревать» его!



Рис.16. «Ирокез» - диаграмма возрастной активизации зон мозга человека

В нашем же случае «Бабушка-Тёща» не пошла по пути активизации коры головного мозга, а переместила зону активации за пределы сектора дозволенных углов активации. А там-то жизни нет! Это - как на горном «серпантине» «проложить новую трассу», пробив ограждение существующей.

Вот и повисла наша «стрельчиха» на жизненных силах кормящих её «младших по команде». А ведь трясёт-то больше всего последний вагон поезда. Её же «поезд» оканчивается

«маминым сыном»! Внучка/дочка-то быстренько «нижние ножки» своих «X»-хромосом сдвинула, и стала похожа на «Y»! Спряталась за папу.

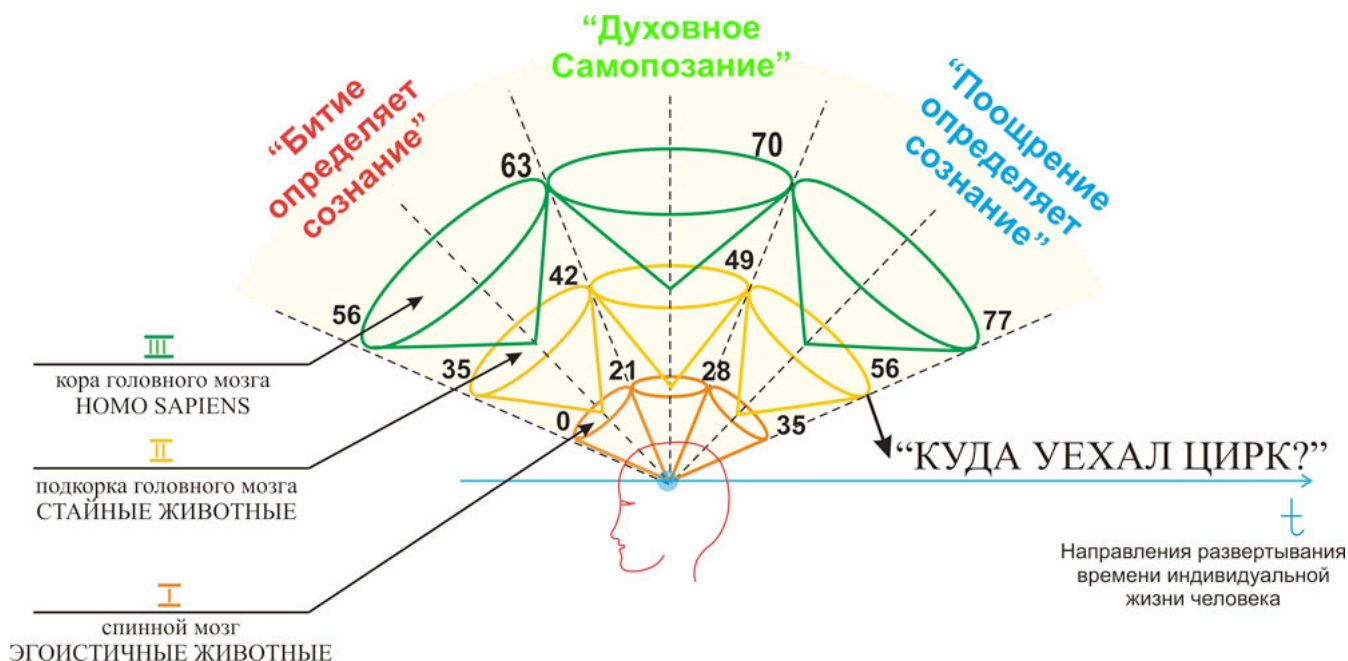
Если при вынашивании плода происходит аналогичная ситуация, то есть кора головного мозга на определенном сроке беременности не начинает развиваться, то по медицинским показаниям делается хирургическое удаление «мутанта», чтобы **НЕ**

«Родила царица в ночь
Не то сына, не то дочь,
Не мышонка, не лягушку,
А неведому зверушку!»

Из учёта того, что существует «закон Аналогий», гласящий: «**Что внизу, то и наверху, как наверху, так и внизу**», рассматриваемая ситуация должна разрешаться либо входом «Тёщи» в график эволюционных процессов, либо её изъятием из «питательной среды».

Ну, что сказать? Ситуация ясная, и в то же время – деликатная. Тёща всё-таки!

Сам я женат **больше 30 лет и проживаю всё это время с тещей** под одной крышей, так что «вес дипломатии» в рассматриваемом случае мог себе представить в полной мере.

Договорились о том, что он с женой постарается расшевелить «старшее поколение», активизировать её социальные проявления, может быть – в религиозном направлении, может быть - в плане художественной самодеятельности или работы на общественных началах.

Не помогло... Полгода готовилась обстановка для того, чтобы теща могла дистанцироваться из состояния «приложения к семье своей дочери» в состояние «самостоятельно проживающий на СВОЕЙ площади человек». И в конце – концов свершилось! Да ещё с какими подробностями!!!

Звонит мне в очередной раз «Отец» и посоветоваться хочет: что ему сделать с их псом?

- А что случилось-то? – вопрошаю я.

- Да вот, только что тещу отправили на её квартиру, и тут наш дворовой пёс, который никогда и в дом-то не заходил, и дисциплинированный был, и гавкал только при необходимости, «по службе», вдруг в ПРЯМОМ СМЫСЛЕ ЭТОГО СЛОВА С ЦЕПИ СОРВАЛСЯ! Да не просто сорвался, а рванул в дом, безошибочно прорвался в только что оставленную тещей комнату и описал в 7 местах те предметы обстановки, которыми она пользовалась, проживая у них! И как теперь поступить с «хулиганом»?!

Напомнил я «Отцу» слова из фильма «Стигмата»: «Личность посланника не имеет значения!», и посоветовал накормить пса какой-нибудь вкусной, с его точки зрения, едой. У него ведь тоже шок, наверное: такое учудить на уважаемой охраняемой территории. Ведь далеко не бес его попутал, а взял он действием оставленные противником позиции под собачий свой контроль! ☺

Кстати, и если кот (кошка) «помечает» обувь или вещи кого-нибудь, то это отнюдь не значит, что таким образом проявляется недоброжелательность или мстительность. Нет! Эта оценка из человеческого репертуара реакций...

А животные по-честному, таким образом, в прямом смысле этого слова, «не щадя живота своего», пытаются выправить энергетический потенциал своей среды обитания. Такими мероприятиями они ликвидируют «энергетические ямы», создаваемые вещами энергонедостаточных людей.

Но и это - еще не конец описания условий, при стечении которых до такой степени и так прочно заблокировался центр жизнеобеспечения тела «Сына». Ещё одним фактором, существеннейшим образом осложняющим ситуацию, являются особенности крещения этого ребенка.

Напомню для непосвященных, что крещение является очень ответственной процедурой, а не модной опцией судьбы или красочным аттракционом. И подходить к его составлению и проведению нужно со всей серьезностью.

В процессе крещения помимо инициации тела человека на связь с христианским Эгрегором, происходит подключение к его Духу КРЕСТНЫХ РОДИТЕЛЕЙ. Делается это для того, чтобы мозг «несмышленика» в случае гибели генетических родителей и выключения в связи с этим их мозгов, мог начать ориентироваться в пространстве и во времени с помощью «запасных маяков» - мозгов людей, связанных с ним НА КАУЗАЛЬНОМ ПЛАНЕ УСТОЙЧИВОГО СУЩЕСТВОВАНИЯ МАТЕРИИ – его крестных родителей!

Подразумевается, что «крестные родители» являются позитивно настроенными, мудрыми и одного (родственного) иерархического уровня с «крестным ребенком». Мудрость, кстати, обеспечивает ЗДОРОВЬЕ. Ведь **«Помощь Иерарху может оказать лишь Иерарх равного или более высокого уровня»**, как гласит закон «Эффективной эволюционной помощи». «Младший по иерархическому званию» просто «не допрыгнет» до проблем, с которыми резонирует мозг нуждающегося в помощи «вышестоящего».

Так вот, родители «Сына» из самых лучших побуждений его покрестили. Кого же они выбрали на роль «крестных» гарантов благополучия своему ребенку? – Читаем «вводную» из техзадания на анализ ситуации.

Крестный отец: «водолей», БОЛЕН АСТМОЙ!

Крестная мать, хоть и «телец», но за месяц до возникновения диабета у «Сына» родила дочь. Интересно то, что это – третий ребенок. Второй, который в 80% случаев идет в генетику матери, жив. То есть «крестная мать» ничего своему крестнику не может дать в критической для него ситуации. «Своя дочурка ближе к телу!!!» Она – ТРЕТЬЯ! Значит – это в её лице пришел «свободный от генетических обязательств» Дух – представитель Каузального плана существования материи. Кстати, первый ребенок «крестных» родителей, идущий в род больного астмой отца, был его деструктивными программами «съеден» и умер сразу после родов, то есть после выхода из-под защиты маминого тела!!! И этого носителя генетической проблемы пустили в «огород с шатким равновесием» в роли крестного отца, гаранта энергоизбыточности и процветания!

По-человечески то он не виноват, но процесс поедания доверенного на сохранение «Сына» это не останавливает. И попробуйте доказать изложенную выше информацию «святому отцу»-дилетанту от истинной Веры. И потребовать от него вернуть в исходное состояние те тела Высших мерностей, которые он не имел морального права соединять ритуалом крещения! «Входной контроль» качества потенциальных «крестных родителей» не проводился, а ребенок теперь получил вместо «воздушного шарика» «фановую трубу» с зубастой пастью!

Так что на вопрос: «Что же делать в этой ситуации?», – я вынужден только горестно развести руками и констатировать своё бессилие что-либо исправить технологически: не моя епархия! Описываю это лишь для того, чтобы призвать к осторожности и ответственности при принятии решения об участии в тех или иных ритуалах, считающихся ОДНОЗНАЧНО полезными. Есть такое правило: «Не ввязывайся в игру, правил которой ты не знаешь!»

Конечно, «Господь не по силам испытаний не дает», и приводимый пример может послужить поводом для очень мощной активизации мозга мальчика и приобретения им столь высокого уровня иерархичности, что все эти перечисленные факторы останутся глубоко внизу, и мы получим рождение РОДОНАЧАЛЬНИКА ЗДОРОВОГО КАЧЕСТВА. Это если он будет за жизнь бороться. И тогда уж он усвоит, что «Иерарх не имеет права перекладывать

ответственность за свою безопасность и удобства на плечи **другого ЧЕЛОВЕКА!** Если же не будет бороться, АКИ ЛЕВ, то...

Еще один случай можно рассматривать как закрепление пройденного материала. Привожу психоматрицы участников ситуации и свой ответ на запрос девушки. Комментарии к психоматрицам дам после своего «ответа».

Итак:



Рис.17. Психоматрицы и «Линии жизни».

Комментарий:

1. Девочка-рачок. Значит, из клешней ничего не будет отпускать из того, что в них попало. Не умеют они (рачки) этого.

В её психоматрице всего одна единица, зато целых три «шестерки». Можно исходную позицию трактовать как «бодливой корове Бог рог не даёт!» Только если она начнёт выучивать роли и заполнять тем самым место «пятерок», то она сможет одну «восьмерку» традиционности разменять на «четверку» телесной чувствительности и две «единицы» самостоятельной амбициозности. Только в этом случае она сможет противостоять своей бабушке по маме – «огненному руководителю», отказавшемуся от водительства Духом и предавшей тем самым своё предназначение в 28 лет. Дед – эгоистичный «овен», «съеденный» изначально своими родителями, свою жену весьма успешно к этому склонил. И та, закусив дочкой (матерью), скушала родственного ей по стихии зятя – «льва».

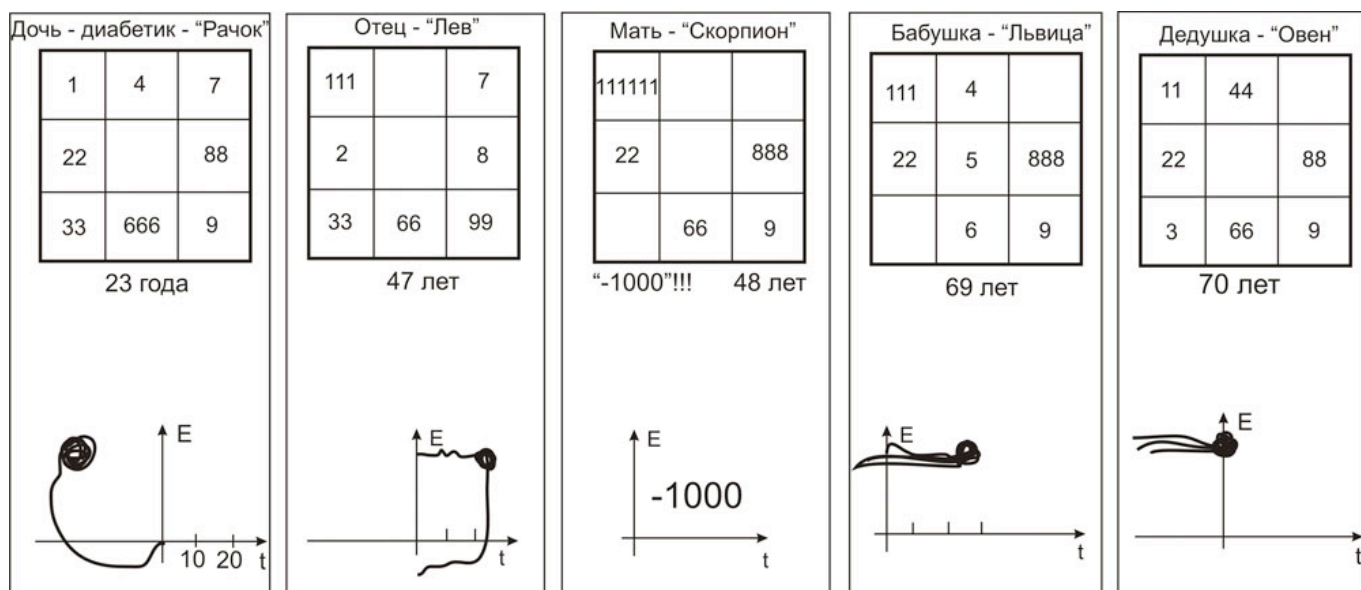
Мать – «скорпионша» - сказалась заложником своей упрямости (6 «единиц») и традиционности (3 «восьмерки»). Пустая «диагональ взаимоотношений» (3, 5, 7) не дала ей ни единого шанса «залить» своих родителей «водой». Вместо этого она в соответствии с законом **«Ребенок выбирает себе сексуального партнера согласно энергоинформационному портрету родителя противоположного пола»**, нашла «съедобного льва» для своей мамочки.

Как и в случае с «прибалтами», у девочки диабет – это «консервная банка», привязанная к хвосту, чтобы громыхала при движении и, пугая, заставляла бы бежать её по «Дороге жизни» с максимально возможной эволюционной скоростью к призу: «Родоначальник здорового качества». Если останется в рамках семьи – её просто съедят. У неё и так «линия жизни» собралась в клубок в зоне точки зачатия её тела. И либо её засосут зачавшие тело генетические родители, либо она от них оттолкнется на новую высоту частотности.

И - последний из случаев, который хотелось бы представить в виде красивой иллюстрации. Здесь также нет необходимости приводить рисунки «линий жизни» участников сложившейся ситуации.

Итак, поступил запрос на помощь через Skype девочке, у которой в возрасте 7 лет уже 8 месяцев как наблюдается диабет. Рассматриваем ситуацию:



Рис.18. Психоматрицы участников рассматриваемой ситуации.

Итак, несколько «вводных», позволяющих с наслаждением расшифровать эту «картину маслом».

1. В 80% случаев первый ребёнок рождается в генетический род отца. В 80% случаев второй ребёнок у этой же пары родителей рождается в генетический род матери.
2. Правило «Импринтинга»: «Ребёнок выбирает себе сексуального партнёра согласно энергоинформационному портрету своего родителя противоположного себе пола».
3. Представитель предшествующего знака Зодиака имеет беспрепятственный вход на уровне телепатии в энергоинформационную систему представителя следующего за ним знака Зодиака.
4. Представители знаков Зодиака взаимодействуют между собой на личностном и энергетическом уровнях так же, как стихии, к которым относятся их знаки Зодиака (Огонь, Вода, Воздух, Земля). Некоторые создают статические ИНьские) пары (Вода + Земля),

некоторые – линейные динамические (Огонь + Воздух), а некоторые – турбулентные динамические (Вода + Воздух, Огонь + Вода, Воздух + Земля).

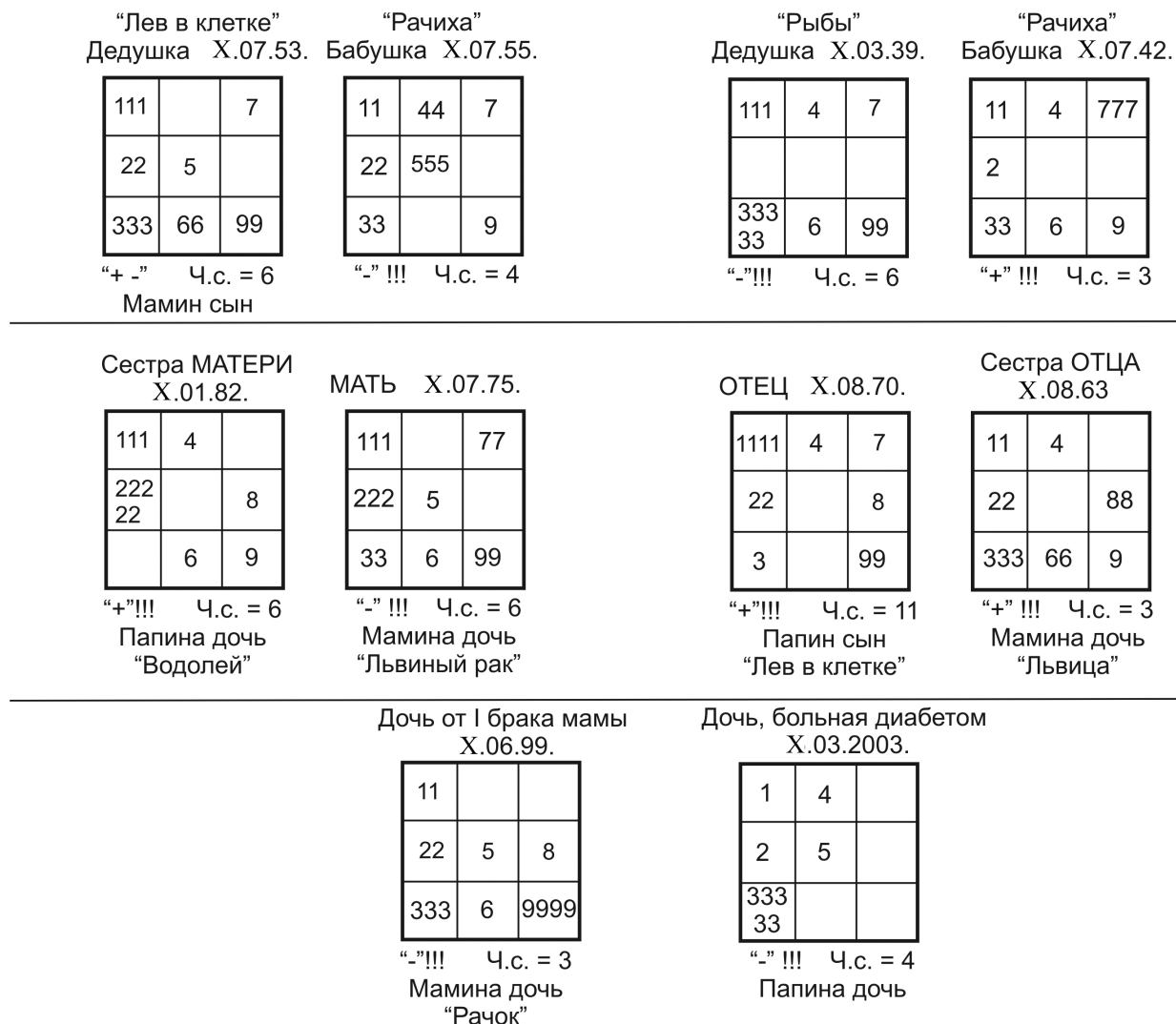
5. «Подобное притягивает подобное». Мы интуитивно/инстинктивно ищем недостающую в своей психоматрице «половинку», чтобы воспользоваться ею для образования «валентной пары». Причём, если отвлечься от высоких материй, а посмотреть правде в глаза, то **на практике** семьи строятся в большинстве случаев по принципу «А - Бы Вы-Го-Ды!» ☺ (ради выгоды). Выгоды когда-то - эгоистических личностей, когда-то – воплощенческих Духов, а когда-то – требований Духа генетического рода!

В общем, **«Наши близкие даны нам не для того, чтобы мы могли «почивать на лаврах», а для того, чтобы ни на секунду не забывали о том, что мы где-то ещё несовершенно!»**

6. Есть особый вид отношений среди турбулентных – динамических. Это – Вода + Огонь. Такие отношения характеризуются фразой: «Порознь – грустно, вместе – опасно». Короче: **это – кармические соединения!**

Если слишком сблизиться, то либо вода зальёт огонь, либо огонь переведёт воду в иное агрегатное состояние: «Облаку набить морду невозможно!» ☺.

Короче – ПОШЕВЕЛИВАЙТЕСЬ, ЛЮДИ!!! ☺

Если же научиться «попшикивать» на «Огонь» **порцайками** воды, и регулярно ставить ему смоченные водой преграды распространения, а Огню смирить свою гордыню и оставить попытки трансформироваться в лазерный луч с целью заплавить, наконец, «отверстие фарсунки», чтобы на него не «пшикали», то очень даже может получиться «ПАРОВАЯ МАШИНА»! То есть, вот они: «Единство и борьба противоположностей Диалектического Материализма (Диамата) и ИНЬ-ЯН Восточной философии.

7. Солнечное затмение, произошедшее вблизи дня рождения человека, устраивает мощнейший «аудит» его комплексной энергоинформационной системе, включая все устойчивые связи.

8. «Служение стихиям не терпит суеты». В Природе предусмотрена «поквартальная» выдержка реализации программных воздействий. Есть такой закон: **«На чём соединились, то и продолжайте»**. Так вот: направление, под которым в условный «час Ø» на поверхность Земли приходит какая-либо программа (информационное воздействие - ЯН), через 3 месяца (при должной исходной мощности) за счёт вращения Земли вокруг Солнца может перейти в разряд материализации (в энергетические результаты – ИНЬ) (рис.19). Кстати, неплохо бы на приведённом примере увидеть проприродность поквартального планирования управляемой созидательной деятельности в бизнесе ☺.



Рис.19. Иллюстрация поквартального процесса квантования «перехода количества в качество» (Диамат) ЯН – в ИНЬ и «Отрицания отрицания» (Диамат): ИНЬ предыдущего этапа полного цикла становится ЯН-ом для последующего.

9. «И снова – здравствуйте! ☺». В фундаментальном многовековом схоластическом споре на тему: «Что первично: яйцо или курица» можно поставить «жирную материалистическую точку»: для **предметных** материалистов - яйцо! (Для многоплановых материалистов – информация предыдущего УПСМ, переходящая в энергию нижележащего в соответствии с законами Диалектического Материализма «О переходе Количества в Качество» и «Отрицания Отрицания»).

Ведь именно на «яйцо» можно эффективно повоздействовать различными видами полей, активировать новые разрешённые направления развития материи, «задробить» какие-либо старые, и вот вам новый «сын Франкенштейна» - какой-нибудь «Борщевик», загадивший поля и луга Европейской части России!

Это я – к тому, что, глядя на детишек, иногда начинаешь видеть «...наяву то, что людям не снилось, не являлось под кайфом, не мелькало в кино...»☺. Речь идёт о проявлениях динамических характеристик воплощенческих Духов. Это ведь открываются «интимные подробности» Космических масштабов процессов приспособления к изменяющимся условиям и создания внутренних структур тонких тел на тонкоматериальном уровне. И когда тебе удаётся увидеть на поколениях те самые причинно-следственные связи...!

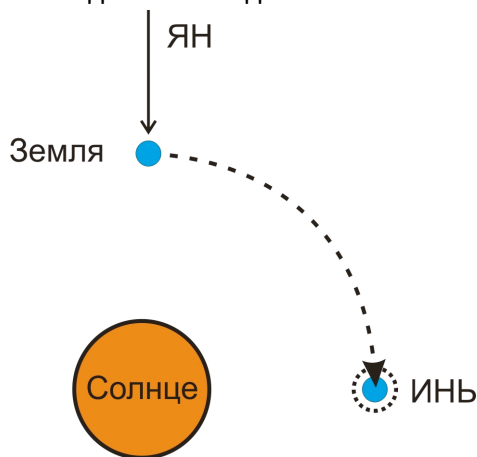
Есть такая перефразировка: «Я ни за что бы не увидел собственными глазами, если бы сначала не Поверил!».

Ох, скоро покажу Вам целую кучу интересных взаимосвязей ☺!!!

Но нужно ещё, чтобы Вы знали, что Воплощенскому Духу, чтобы удерживаться на линии развёртывания **его**, Каузального времени, необходимо стыковаться поочерёдно то на мужском, то на женском типе тел. Это – так называемый «шаг Духа».

Ну, теперь милости просим лакомиться!

Сразу же можно сказать, что рассматриваемая ситуация – широкомасштабная, кармическая. Вот уж «Подобное притянуло подобное!».

Начнём с дедушки по материнской линии.

По линии жизни – до полового созревания был очень силён, затем был «съеден» своим отцом. Типичный «мамин сын». Поэтому и характеристика его энергозапаса помечена как «+ -».

К такому «костерку» подкралась мощнейшая «рачиха», «погрелась» и «выдала на гора» сначала **своего усилителя** – «Мать», взявшую многое у потенциально высокодуховного своего отца (333, 66, 99), а затем и «папиного усилителя». Водолейчик может подпитать своими 22222 папаню, где бы тот ни находился, тем более, что диагональ собственной семьи у «папиной дочери» - пуста. В общем – «кислородная подушка», к тому же – энергоизбыточная.

«Мать» же продолжила традицию, и от первого мужа родила себе ещё более продвинутое в смысле Духовности продолжение своего же знака зодиака! Можно даже так сказать, что этот «рачок» гипертрофированно Духовен. Это – подозрительно. Очень похоже на то, что бабушка – рачиха не выполнила того, ради чего было одухотворено её тело! Тем более, что у бабушки по этой линии число сущности – 4, то есть требуется большая эмоциональная окраска всего, что с ней происходит в жизни. А у внучки – только «3», то есть её задача искать способы выживания. Значит, Воплощенческий Дух «поставил» на выживание своего тела после 2012 года в Земных условиях (Девочка рождена после 1998 года).

А по отцовской ветке что творится?

Отец – ярко выраженный «Лев в клетке». Хороший, положительный, но очень «летучий»: число сущности «11». То есть центр сознания его базируется на Каузальном УПСМ (Устойчивом плане существования материи). Он – не «мужик». Ему нужны утяжелители.

Можно посмотреть, как удачно стыкуются психоматрицы «Матери» и «отца» - как ножны к клинку!

И в отцовской ветке мы видели первичное усиление «бабушкиного» направления. Опять 20-ти% исключение из статистического правила: первой рождается «мамина дочь», дополняющая психоматрицу «бабушки». Она - более высокодуховная (333, 66, 9) с уклоном в материалистичность (11, 22, 333), с числом сущности «3», как и у её матери. А вот по мужской линии – та самая кармическая «Паровая машина»! Абсолютно перенастраиваемый дедушка (отсутствие 2,5,8) был использован тем воплощенческим Духом, который управляет «бабушкой» (отсутствие 5, 8 говорит о присутствии щупальца воплощенческого Духа), для оплодотворения женского тела.

«Дедушка» - чувствительная по Природным данным «рыба», превратившаяся в исполнительного функционера. Несамостоятельное проявление Духа! «Наше дело – не рожать: капнул каплю – и бежать!» ☺. Да от «рачихи», родственной по стихии «Вода», никуда из клешней не денешься! Вот вам и проявление матриархата на высоких уровнях!

И вот в 2003 году Воплощенческий Дух «дедушки Рыбы» сделал свой «шаг», проявив второй одухотворяющий поток через тело той самой девочки, которая и привлекла наше внимание ко всей сложившейся ситуации.

Что же произошло год назад?

А год назад «заколебалась почва» под ногами тел представителей старшего поколения.

Вообще-то ситуация вполне ещё стабильная в потенциях. Девочка – «рыбка» -сохраняет кармическую связку Духов своего отца и своего дедушки. Дух, проявлявшийся через тело дедушки, создал для себя вполне достойную резервную телесную базу: рассчитанная по классическим правилам психоматрица дочери показывает воплощенческую преемственность относительно матрицы дедушки. За это говорят ПЯТЬ ТРОЕК (очень сильная «озабоченность» процессами материализации), смена пола тела, через которое идёт воплощение, сохранение знака зодиака, одна «единица» в совокупности со смещением заполненности психоматрицы в зону прошлого. Это – эгоизм и пассивность при изменении внешней среды. А из учёта папы – «дрессированного Льва» - возможность «ехать» на нём, как на «слуге» за счёт кармической связки (Рыба – Лев).

Единственное, что плохо, так это то, что энергетика у Отца – мужская! ☺ Девочкиному телу нужна – женская. А вот с этим – то как раз и худо «почему-то».

Итак, год назад... Дедушке исполнилось 70 лет. Вообще-то его тело в живом состоянии уже не необходимо Духу. Не рентабельно: расходов на поддержание жизни – много, а пользы – нет. Как «балласт» он должен был быть «отпущен», но продолжает жить.

А мать? Чего это ради она в таком «Минусе»? – А ровно год назад именно 22 июля проходило Солнечное Затмение! «Качнуло» в минус её энергетическую оболочку, да так она почему-то и не выправилась. А через 3 месяца, естественно, материализация результатов «бескормицы» проявились на «последнем вагоне семейного поезда»! Тем более, что на момент консультации «Мать» вошла в апогей кризисных мутаций энергоинформационного портрета, свойственных 35-летнему «юбилею» (5×7=35).

Биологические и социальные связи у неё должны быть кардинально пересмотрены.

Начал я, беседуя по Skype с «отцом», «дожимать» его относительно жены и тёщи. И чувствую – неправда какая-то идёт... Тогда, учитывая, что он – «Лев в клетке», задаю вопрос: «А нет ли случайно, вне зоны видимости камеры, жены, расположившейся там скрытно?» ☺.

Оказалось – точно. «Серый кардинал» получал информацию через «наименее ценных членов экипажа»! ☺

Соглашусь, неприятно ей было услышать, что в диабете дочери её «вклад» весьма весом. Ну да не в приятности мы играем, а решаем проблемы жизнеобеспечения.

Оказалось, что работает она юристом. Рутинная работа с бумагами. Ежедневно напрягается и используется её левое полушарие, а правое – ощущенческое, «живое» - не задействуется.

Левое - логическое полушарие – обрабатывает всего 16 единиц информации в секунду, зато правое – 10 в девятой степени! Логики оказываются выключенными из энергетики Природных процессов. Их тело живёт «по инерции», очень часто **привлекая** к себе энергетические ресурсы окружающих людей!!!

Общеизвестно, что «наиболее консервативными» являются следующие виды человеческой деятельности: медицина, образование, все виды юридической практики, военная служба, гос.служба. Люди, занятые в этих сферах деятельности, скованы инструкциями, проверками, стандартами предприятий, уставами...

И из роли «винтиков» государственной машины они абсолютно не умеют выходить в роль **живых** людей. А это порождает хронический дефицит энергии их тел!

Хорошо ещё, если в вышеперечисленных «отраслях народного хозяйства» заняты мужчины (там ведь нужно применять логику, значит и поляризация энергетической оболочки будет происходить по «мужскому» типу). Мужчина, приходя домой, должен там обнаружить «соскучившуюся по его проблемам» энергоинформационную «заправочную станцию» ☺. Она должна пищей накормить его желудок, а «Х» - хромосомной «пушистостью» - его «Х» - хромосомы тела за счёт периодического секса. В ночи же мужские «Х»-хромосомы подкачивают «У» - хромосомы клеток его тела, и утром – «снова в бой, покой нам только снится!».

А в рассматриваемом случае? – На этапе 35-и летних изменений тела «матери» её вид деятельности вошёл в противоречие с требованиями Природы воплощенческих процессов. Была дана рекомендация, **каким** образом (тактика и «оперативка» ☺) ей вспоминать свою телесную в энергоинформационном смысле женскую роль, то есть после работы возвращаться к Природе.

Но это же оказалось ещё не всё!!!

Помните одно из «альтернативных» правил семейной жизни?

Оно гласит: «Если хочешь испортить отношения с женой, скажи что-нибудь плохое про её мать!».

Я ей, как юристу, зачитал этот закон и попытался ввести «противоядие» словами: «Ничего личного, только профессиональное!».

После чего спросил: «А что произошло с Вашей мамой год назад, в её 54 года (когда должно последовать идеологическое обновление, соответствующее возрасту, кратному 9)?».

- Да что! Дембель!!! Она была военнотружущая, и её уволили в запас!

(Я – про себя: «М – я – у – у – у – у - ...» ☺)

- А где же она работала?

- В ... доме.

- А чем она занялась после дембеля?

- ОСТАЛАСЬ ТАМ РАБОТАТЬ УБОРЩИЦЕЙ.

- А нельзя ли ей куда-нибудь в более «живое» место пристроиться?

- Ну у неё же там – все подружки, там социальные льготы, зарплату регулярно выплачивают... (Попробовал бы кто-нибудь задержать зарплату ТАКОМУ учреждению!!! ☺)

Но, в принципе, я хотела её к нам в семью перевести...

- Я – про себя –

«Три Рачихи вечером

Съели как-то раз рядком:

«Лёву» в клетке, «рыбку» в банке...

И остались спозаранку

В «псевдо-«У»-грике» горя,

Словно три богатыря» ☹.

«Матери» - вслух: есть такой анекдот:

«- Доктор, мой сын играл в песочнице и съел 2 совка песка. Я дала ему выпить 2 стакана воды.

Что мне делать дальше?

- Ни крошки цемента!!! ☺».

Расшифровка ситуации: «Мощнейшая «рачиха» подчинила свою «буйную волю» уставу системы, в которой прослужила много лет. Она – не имеет возможности поменяться, поскольку очень инерционна и – «рачок»! Её тело намертво впаялось в энергонедостаточное (в принципе!) тело коллективного разума соответствующей системы.

А системе постаревшее тело функционера не требуется.

А пенсии у членов этого «ведомства», как гласит народная молва, не бывает (По себе знаю!☺).

А тут – требования Духовной индивидуализации (54), социальной трансформации (55) и зачёт на право и смысл дальнейшего 28-летнего цикла жизни (56)!!!

А у «рачихи старшей» - унижение действием, ведь её «разжаловали» (хоть и по возрасту) ниже, чем в рядовые, признали негодной к строевой «старой клячей»...

На подсознании это включает процессы **самоликвидации**, как у специалиста, «завалившего» доверенную ему миссию.

(Ах, мой август 1991 года... Интересующимся можно прочитать биографию мою и института по ссылке <http://www.lifexpert.ru/biography/>).

И требуется очень много знаний, оптимизма и кропотливого, рутинного **труда**, чтобы суметь выйти на следующий виток, возможный в твоей жизни. Именно поэтому-то «пенсий и не бывает» в большинстве случаев...

Спрашиваю я у «Матери»: «А как сейчас строятся ваши общения с мамой?».

- Ой, она так переживает за то, что случилось с младшенькой! ЗВОНИТ КАЖДЫЙ ДЕНЬ!
ОНА ТАК ИСПУГАЛАСЬ ЗА НЕЁ, ЧТО У НЕЁ САМОЙ ВОЗНИК ДИАБЕТ! (!!!)

«Избери себе врага, и твоя жизнь обретёт смысл...» ☹.

Эти «атомные» мозги бабушки, не разорвав связь с ментальным телом (телом памяти, Душой) коллективного разума своего ведомства, зацепились за внуку!!! Замкнулась цепь расходящейся Положительной обратной связи деструктивного, антижизненного процесса...

Мать и бабушка – «псевдо- мужики». «Бабушка тонет», а от тонущего, пока он не потерял сознание, все инструкции спасателю рекомендуют держаться на расстоянии. А в случае захвата утопающим спасатель **должен** применять очень нелицеприятные меры к освобождению и дистанцированию себя, любимого, на безопасное расстояние (рассмотрите подробно щиты возле спасательных станций на пляже!).

Что, в данном случае, и было порекомендовано с выдачей технологий, обеспечивающих, в случае своего корректного применения, «наведение порядка в танковых войсках».

Исследование было бы неполным, если бы я не привел самый простой и в то же время самый сложный способ получения диабета.

Это – «наведение», или «порча». Бывают разновидности «самослаза», когда человек отказывается от СЕБЯ, считая в соответствии с комплексом неполноценности и в рамках морали само-отверженности, что нужно самому погибнуть, а «близкого» человека до последнего вздоха пытаться поднять над собой.

Это – «само-отверженность», «само-убийство» под благовидным предлогом, дезертирство из жизни. То есть банальная трусость, облачённая в героическую жертвенную форму.

Вот – пример.

Текст заявки на консультацию.

«Болею диабетом 1-го типа в течении 8 лет с 14 лет. Считаю, что причиной болезни могла стать бабушка, в то время болеющая диабетом, и мама, пугающие меня им. Таким образом помню, как в детстве считал это дело неизбежным и ждал, когда оно придёт. И оно-таки пришло».

Данные исследования:



Рис. 20. Психоматрицы и «Линии жизни».

В рассматриваемом случае мальчик – ярко выраженный «мамин сын». Сравните среднюю строчку психоматриц! К тому же он – второй ребенок. Первую «папину дочь» рассматривать смысла нет.

Итак, мальчик – симбиот Духовный для своей матери по личности (средняя строка). Если у одной где-либо «густо», то у второго – «пусто». И наоборот.

В общем, два тела принадлежат ОДНОМУ ДУХУ – МОНАДЕ. И Мать, мало того, что дико энергонедостаточна, так ещё и по малейшему поводу ДИКО ВОЛНУЕТСЯ! Вот и перекрывает ему чакру жизнеобеспечения с момента перехода её в период семилетней активности (с 14 лет!) (см. <http://www.lifexpert.ru/webinar2/>)

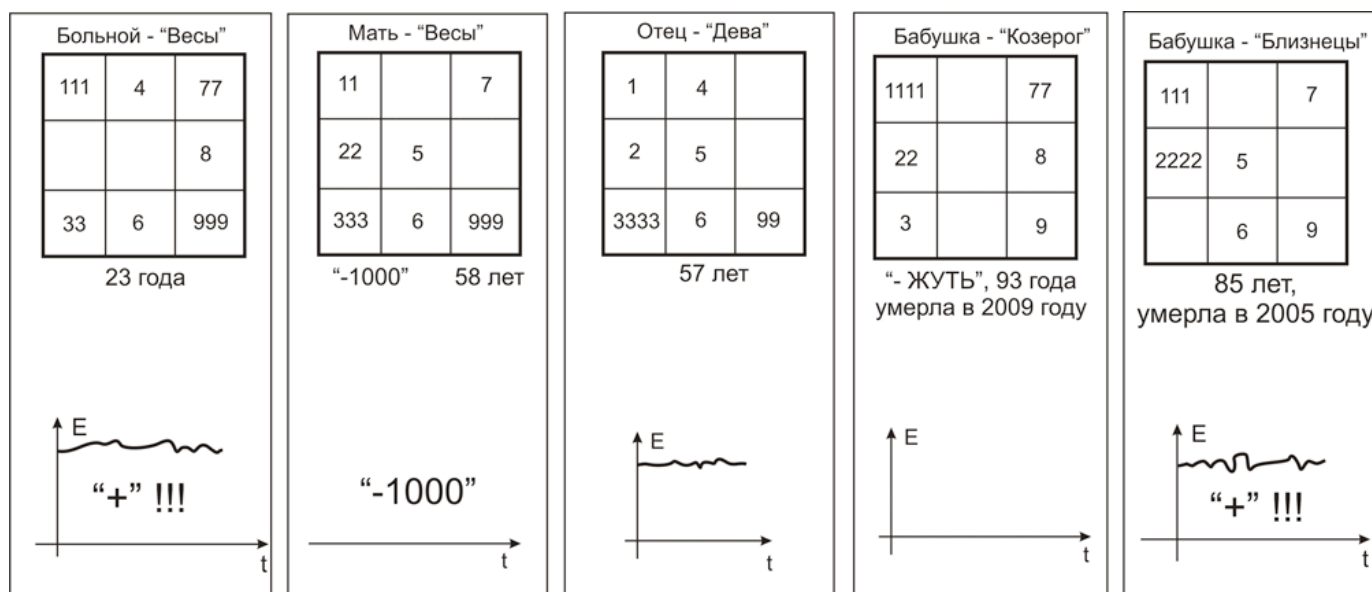
У самого мальчика мозг работает, как часы, запас жизненных сил – отличный. Но трусость матери...

Скорее всего «Мать» запуталась и «заколебалась» «по традиции», из-за убийственного заблуждения **своей** матери, болевшей диабетом. При её-то ЧЕРЫРЁХ двойках и абсолютной энергоизбыточности надо же ей было где-то «яду» найти? - Да, старшая сестра с пустым столбцом «я здесь и сейчас!» Такие люди постоянно колеблются, из «прошлого» в «будущее», не задерживаясь в «настоящем».

«Мотыляющийся» «козерог» подобен стае диких зверей из фильма «Джуманжи»! На «линии огня» перед ним стоять – самоубийство. Попытки его выручить, успокоить, утешить, дать ему внутренний стержень – обречены на неудачу.

И только четыре «двойки» младшей сестры, взявшей на себя неблагоприятную миссию ухода за старшей «буянкой», позволили им дожить до весьма преклонных лет.

Это о таких людях, как больная диабетом младшая сестра В.Маяковский писал: «Гвозди бы делать из этих людей – не было б в мире крепче гвоздей.»

«Доноры умирают первыми», - вот и отказавшаяся от собственного здоровья младшая сестра была «заколебана» старшей, а её дочь приняла эстафету добывания ближних.

Рекомендация мальчику: «Улететь на Марс ☺ и жить здоровым и счастливым!».

Закончить эту статью я бы хотел отрывком из песни В.С.Высоцкого « Баллада о короткой шее».

Всё содержание статьи ассоциативно можно представить первыми двумя четверостишьями:

«Полководец с шею короткой
Должен быть в любые времена:
Чтобы грудь — почти от подбородка,
От затылка—сразу чтоб спина.

На короткой незаметной шее
Голове удобнее сидеть:
И душить значительно труднее,
И арканом не за что задеть.»

Ну а уж если Ваше уважаемое внимание последовало через все страницы до этого места, то мы с Вами можем с облегчением вздохнуть и, улыбнувшись, констатировать:

«...Вот какую притчу о Востоке
Рассказал мне старый аксакал.
«Даже сказки здесь – и те жестоки!»,
Думал я и шею закрывал (измерял)».



(Август 2010) В.В.Губанов.

P.S.

Да, хотел ещё ведь ответить на наиболее часто встречающиеся вопросы по поводу сопутствующих диабету явлений.

1. Почему диабетики часто пьют очень много воды.

Ну вот только что была на приёме женщина – восхитительный и оптимистический «крепышок». По другим вопросам подошла, не по диабету. Он её практически не беспокоит. Только неудобство некоторое создаёт: в день выпивать ей приходится о 20 до 50 литров воды... Боже! Это для неё – всего лишь неудобство!!!

- Если по каким-либо причинам сквозь тело человека не протекает энергетический поток Янского типа (от воплощенного Духа к материальному УПСМ), то включается «аварийный» тип получения этого потока – с помощью проточной воды.

Кстати, если вода – родниковая или специально подготовлена, имеет отрицательный ОВП (окислительно-восстановительный потенциал), то она относится к классу «живой» воды и позволяет энергетической оболочке человека (при попадании воды на язык) доопределить свои метрические координаты по геомагнитной сетке Хартмана.

- Если центр сознания пострадавшего человека захвачен кем-либо или остался в каких-либо хрональных координатах из-за нарушения законов Природы относительно взаимодействия со сторонними энергоинформационными объектами, или просто произошла дезориентация поляризационных «ролевых» энергоинформационных потоков относительно субъективной Природы человека (Снегурочку, например, заставили-таки прыгнуть через костёр, и она перешла в иное фазовое состояние своего проявления), то есть произошла измена своему телу, личности или задаче воплощения Духа, то вода может дать симптоматическую передышку. Она даёт для того, чтобы центр сознания мог успеть исправить допущенные грехи и вписаться в реальную Природную среду.

Сходные процессы наблюдаются при воздействии на тело человека «холерного вибриона». При холере **тело** дезориентируется в своих обменных процессах, и за счёт **ВЫДЕЛЕНИЯ** воды, имеющей на уровне макромолекулярных структур резонансные с энергетическими центрами тела характеристики, пытается привязаться к сетке Хартмана.

Да, и в этом случае для действенной помощи человеку требуется **чистая структурированная живая вода!**

Подробнее об этих явлениях и предлагаемых методиках структурирования воды смотри ссылку: <http://www.bioexpert.ru>

Кстати, если происходит смена качества потребляемой воды на «живую», то и уровень жажды существенно снижается.

2. Избыточный вес больного диабетом.

Для начала - о процедуре «заедания» стресса.

Если человек оказался в «сбитом» состоянии, то никакая психотерапия, как показывает практика, не может ему эффективно помочь. Ну нельзя из рогатки сбить стратегический бомбардировщик!!! Принципиально разные у них «весовые категории»!

Если же центр сознания (человек) «не в себе», то телу постоянно становятся нужны доказательства необходимости его дальнейшего существования. Энергия дополнительная, ИНЬ-ская, нужна.

Вот тут сладости и «спасают положение», как могут...

Кроме того, чтобы загрузить мозг и сделать его неспособным обрабатывать те деструктивные программы, от которых свой центр сознания это тело не защищает (по неграмотности ли, по «пленению» ли), тело «партизанит»! Ведь если в желудок попадает пища, то **«сытое брюхо к учению глухо»** становится! Мозг понижает частотность своей работы и «окапывается», защищаясь от высокочастотных энергоинформационных «вихрей враждебных».

А дальше – понятно, происходит формирование «бронезилета».

Кроме того, перегруженность деструктивными программами приводит к активизации программы разрастания плоти и к приобретению шаровидной формы. «Колобок»-то ведь наиболее устойчив к внешним воздействиям... ☺

Да и вода, поступающая в «атомных» количествах, запасается в жировых клетках.

Так что липосакция в любых технологических формах своего проявления – «детский смех на лужайке» относительно СТАБИЛЬНОСТИ достигнутых результатов.

Примитивное снижение объёмов поглощаемой пищи организм на своём, Природном языке, воспринимает как наказание и стремится обеспечить своё выживание за счёт интенсификации накопления запасов с учётом «идиотизмов», допускаемых центром сознания. А мощь компенсаторных Природных процессов весьма велика!

- «А как же религиозный Пост?», - спросите Вы.

- «А часто он действует осложняющее», - отвечу я. Пост для того и применяется, чтобы человек мог повысить частотность работы своего головного мозга, выйти из привычного состояния «оскотинивания» и в рекомендованных календарных рамках заняться стандартизированными для этого периода времени Духовными практиками.

В конечном итоге это приводит к реконструкции матрицы телесного построения человека, избавлению её от накопленных (за время погружения центра сознания в биологические и социальные потоки) поражений и искажений. То есть – к общему оздоровлению!

Только вот беременным, тяжело больным, занятым тяжёлым физическим трудом и находящимся в дороге поститься не рекомендуется.

И ещё один способ постоянного получения телесно-ориентированного стресса, это, конечно, генетически изменённая пища, пищевые фальсификации и ПИЩА, ПРИГОТОВЛЕННАЯ РУКАМИ ЭНЕРГОНЕДОСТАТОЧНОГО ЧЕЛОВЕКА. Но об этом – не в рамках этой статьи...

Как говорится: «Слово «ПОРЧА» знаешь, а как она делается на самом деле – не знаешь. Нехорошо!» ☺.

3. Нервозность и агрессивность диабетиков.

С одной стороны – **«собака бывает кусачей только от жизни «собачьей»...»**.

Если человек находится в непонятной для него обстановке, то начинает зондировать окружающую среду, пытаясь внести ясность. Первичным включается телесный инстинкт самосохранения, и пышным цветом расцветают СТРАХИ!

Это только воин по призванию или уставший «до чёртиков» от этих страхов солдат также **ИНСТИНКТИВНО** начинают выполнять «вторую гармонику» инстинкта самосохранения:

«Когда обстановка неясна – ложись спать!».

В гражданском же, «цивилизованном» варианте выбора направления и приоритетности активизации сценариев поведения эта же психологическая установка звучит как: **«Проблемы надлежит решать по мере их возникновения, не раньше и не позже!».**

Так вот, у диабетиков **тело** входит в состояние «Невозможно защититься **от врага**, которого не успел или **не захотел** заметить».

Помните ситуацию в семье «Прибалтов», где отличился дворовой пёс? – Только что поговорили с отцом семейства по телефону, и он сообщил, что сахар у ребёнка продолжает «скакать». Они – хорошие, ежедневно всей семьёй собираются у компьютера и проделывают технологии отделения от мамы – тёщи – бабушки. И ИМ ТЕПЛЕЕТ и сахаре у ребенка понижается после проведения технологий... ДО СИХ ПОР ТЕХНОЛОГИИ ИМ ПОМОГАЮТ ПРИДТИ В НОРМУ!!!

«Чисто не там, где убирают, а там, где не мусорят!».

Дальше – дело за психотерапией и семейными расстановками по Б.Хеллингеру. Всем в этой семье необходимо поменять роли и по отношению к Бабушке\Маме, и внутри детско-взрослого взаимодействия. Мальчик ведь почувствовал себя «звездой», его болезнь вернула ему поток материнской энергии, которого он был лишён с момента зачатия сестры. А чего стоит фиксация родителями его болезненного состояния, которую они подсознательно создали, когда испугались поставленного диагноза и почувствовали своё бессилие в облегчении страданий мальчика? Они ведь все вошли в соответствующие роли!

Очень больно видеть, как **хорошие** люди не позволяют себе **СЕРЬЁЗНО ЗАЩИЩАТЬСЯ**. **ВЕДЬ ИХ** до сих пор даже дистанцированная агонизирующая нестарая ещё женщина **ПОТРОШИТ** далеко не бутафорски! Мирные и хорошие эти «Коты Леопольды» защищаются безадресными технологиями, которые я разработал в таком виде, чтобы меня никто из оголтелых критиков не посмел обвинить во враждебности к самому институту семьи и разновозрастного сотрудничества! Технологии эти хоть и эффективны, но **ПРИЛИЧНЫ**.

Но ведь технологические приведения себя в нормальное состояние – разовые, импульсные. А на самом-то деле в долговременном варианте защищает **ИЕДОЛОГИЧЕСКАЯ ПОЗИЦИЯ** и **постоянная активная ситуационная оборона!**

Посмотрите на эволюцию брони танков.

Сначала усиливалась пассивная броня: она становилась крепче и толще.

Потом на Т-34 догадались использовать наклон броневых листов, то есть динамизировать результаты боестолкновения, перенацеливая энергию удара, заставляя снаряд рикошетировать.

Затем, после появления кумулятивных боеприпасов, броню начали обвешивать брусками взрывчатки, чтобы при попадании в какое-либо место корпуса именно в этой точке происходил моментальный контрвзрыв и сбивал бы **струи энергии**, способную **прожечь** броню.

А теперь – вообще противоракетами танк обороняется под автономным управлением компьютеров! Уже даже совсем нельзя современные средства поражения танка в его ближнюю зону допускать: настолько эффективны они стали.

То же самое приходится проделывать и с энергоинформационными пространствами, обеспечивающими биологическое выживание. Ведь «Самый страшный твой враг – это бывший твой самый близкий друг!» (Или – родственник, добавлю я.)

Закон дальнего действия никто ведь не отменял?!

А все фарисейские кудахтания по поводу жёсткости предлагаемых вашему вниманию материалов я парирую весьма просто и аргументированно: если человек сошёл с ума и стал агрессивным, то на что НУЖНО реагировать: на неизменившуюся форму (относиться как к старому знакомому) или на изменившееся содержание? Если Ваш выбор – на форму, то, замечу я, не бывали Вы в «горячих точках», не встречались с шизофрениками и ЗОМБИРОВАННЫМИ людьми. Пока – повезло. А мне – по долгу службы и работы иметь это «счастье» в ближней зоне и часто, и регулярно приходится. Поэтому профессиональный критерий выбора алгоритма общения звучит так: **«Каждый человек считается таковым до тех пор, пока своими действиями не докажет обратное»**. А дальше – по обстоятельствам! Как пел В.С.Высоцкий: «И кто кого переживёт, тот и докажет, кто был прав, когда припрут!». ДОНОРЫ УМИРАЮТ ПЕРВЫМИ, ПОСКОЛЬКУ ПРЕДАЮТ СВОЙ ДУХ! Моя мама была заслуженным донором СССР, так что истину идеи донорства я знаю в первой инстанции! Донорство крови, органов, энергии... Пропанганда – одно, а практические последствия **для продвинутых людей** – АБСОЛЮТНО ДРУГОЕ!!!

Так что рекомендацию: «Без идеологии нет физиологии» следует в таких случаях доводить до такой степени прочности и отражательной способности, КАКУЮ ТРЕБУЕТ ПРИРОДНАЯ РЕАЛЬНАЯ ОБСТАНОВКА, а не рамки социальных приличий. Эти рамки писаны для мирной обстановки, а во время боевых действий руководствоваться приходится законами ВОЕННОГО ВРЕМЕНИ!

Никому ведь не придёт в голову, что в процессе Сталинградской битвы Гитлер и Сталин могли созваниваться как-нибудь вечерком и под шнапс и коньячок «сгонять партейку в шахматы»?!

В связи с вышеизложенным, тело диабетика рефлекторно постоянно «ожидает неожиданного» ВЕРО-ЛОМНОГО нападения и похищения части своей энергетической оболочки. Естественно, ЧТО ЧЕЛОВЕК в таких условиях БУДЕТ БУРНО реагировать даже на малейший намёк на агрессию!

Кроме того, отсутствие необходимых запасов энергетической оболочки – аналога кожи для тела – делает человека очень чувствительным в отношении даже таких малых мощностей энергоинформационных воздействий, идущих от других обитателей этого Мира, которые нормальный здоровый человек даже в принципе не почувствует. «Гиперчувствительность...».

А «лучшая защита – это нападение», слышали?

А про современные средства защиты танка только что прочитали?

А «бей своих, чтобы чужие боялись», знакомо?! ☹

Вот и достаётся «своим», и редуют их ряды, поскольку «общение считается целесообразным, если **удовольствие** получают обе общающиеся стороны!». А какое же удовольствие от несанкционированной агрессии диабетика.

С другой стороны – эмоциональная расхлябанность, эгоистическая агрессивность приводят к срабатыванию в отношении «злюки» энерго-информационной «магической

защиты». Эта процедура выбраковывает хулиганов из списка живых, зачастую блокируя у них центр жизнеобеспечения. А это – диабет или цирроз печени...

4. Диабет и ухудшение зрения.

На процесс зрения мозг тратит до 50 % той энергии, которой он обладает. Реальный процесс зрения абсолютно напоминает работу радиолокационной станции. Правый глаз на 80% работает как излучатель, подсвечивающий зондируемое (осматриваемое) пространство, а левый глаз – в основном принимает сигналы НА ЧАСТОТЕ СВОЕГО МОЗГА!!! (Поэтому, если какой-либо дефект наблюдается на одном глазу – проблемы мы ищем либо с приёмом, либо с излучением информации).

На данный момент уже должно быть однозначно понятно, что диабет связан с той или иной формой подавления энергоинформационных процессов тела больного.

Отсюда становится понятным, что, если в реальных процессах умирания первым отключается зрение, то и в процессе «частичного умирания», то есть потери энергозапаса, зрение тоже будет «падать».

Как и в каких случаях – не тема для оглашения в рамках данной работы, хоть эта информация и накоплена нами в достаточной мере.

5. Диабет и бесплодие.

Для того, чтобы получить у Природы право на личное размножение, необходимо ей продемонстрировать серьёзность своих намерений ☺.

Большинство тех, с кем мне приходилось сталкиваться по проблеме их бесплодия, относятся к категории обычных, предметно-конкретно мыслящих людей. Для них важна «вещественная опция»: наличие тела, порождённого от слияния яйцеклетки и сперматозоида. **Качество** «проектируемого» детёныша в максимальном варианте заботы о будущем ограничивается его биологическими характеристиками: пол и здоровье.

А о темпераменте, способностях, судьбе на событийном уровне, Душевных качествах - просто не догадываются ПОЗАБОТИТЬСЯ на стадии «эскизного проекта»! ☺

Но ведь человек – не только двуногое животное, тело которого можно, как у скота домашнего, получить искусственным осеменением от «механического» донора, замороженной спермой, экстракорпоральным оплодотворением или ещё **преступнее** того – донорским вынашиванием.

Уже как только «скотоводы в белых халатах» ни наживаются на примитивных в смысле мировоззрения и знаний представителях человеческой пас-твы!!!

А о рождении детей без одухотворяющего начала Вы ничего не слышали? А о серийных убийцах с восхитительными результатами анализа кала, мочи и крови? А о генетически здоровых аутистах? А о ранней детской смертности?

На самом деле бесплодием Природа просто сигнализирует конкретному человеку или сексуальной паре о том, что кто-то из них или их ближайшего окружения нарушает в слишком серьёзной мере законы Духовной Природы.

Ну не получится ПОЛНО-ЦЕННЫЙ ЧЕЛОВЕК при каких-либо отклонениях в МИРОВОЗЗРЕНИИ потенциальных будущих родителей!

Изнасиловать Природу в угоду своим эгоистическим намерениям можно, конечно, попытаться. Но у Природы впереди – ВЕЧНОСТЬ, а у придурковатого «высочки»?!

В арсенале у Природы – выкидыши, замершие беременности, детская смертность, НЕСЧАСТНЫЕ СЛУЧАИ...

Сколько можно было бы порассказать историй, если бы стояла задача «побулькать из этой канализационной системы» ☹!!!

Но мы – о хорошем. Ведь в большом количестве тех случаев, к которым мне пришлось за 20 лет практики иметь отношение, причины десяти-пятнадцати ЛЕТНИХ страданий разрешались за 30-60 МИНУТ квалифицированной работы! И дальше становилось понятным, что либо просто НЕ СУДЬБА, либо обнаруживался источник проблемы и выдавались рекомендации для его устранения.

В таких случаях «Двоечники» после «выучивания урока» получали и получают от Природы разрешение на «родопродолжение» ☺.

Какова же схема поиска ошибки? – Да пожалуйста, ведь всё – на поверхности!

Существует приоритетная последовательность удовлетворения потребностей живого объекта (с точки зрения Природных интересов):

- 1) Пища.
- 2) Защита.
- 3) Отдых.
- 4) Развлечение.
- 5) РАЗМНОЖЕНИЕ.

Только сытый в перспективе, надёжно защищённый, стабильный, соблюдающий Природные соотношения труда и отдыха, с богатой многоуровневой, многослойной эмоциональной оболочкой объект имеет право на размножение.

А малолетние «Ромео и Джульетты?» - На животном уровне размножиться просто телесно-рефлекторно они способны, но прокормить себя и потомство – нет. Что же это тогда? – БЕЗОТВЕТСТВЕННОСТЬ!

А в процессе боёв, когда все силы должны быть синхронизированны и целенаправленны? – Зарождение нового тела отнимет энергию, уберёт боевитость, сделает потенциальной жертвой. Эта трансформация чудесно показана в одном из эпизодов [фильма «Убить Билла 2»](#).

А диабетик?

- Обессилен, поскольку сам является для кого-то «пищей»,
- Не способен эффективно защитить интересы своего Духа, представленного обменными процессами своего тела как «подшефного» Духу человека. Чего уж тут ожидать благостного для отпрыска? Какой же Дух согласится сунуть своё одухотворяющее щупальце в эту социально-физиологическую «мясорубку»? – Только тот, кому необходимо закалиться в борьбе, либо недолго пожить в земных условиях, либо ссылаемый расхлёбывать за счёт своих сил ту «кашу», которую сам же и заварил в своём предыдущем воплощении (кармически отягощённый)! (см. Рис. 21)

В противном случае : «Ищите дураков, желающих жить в интересные времена» (китайское проклятие), в другой деревне, а в нашей – перевелись» (русское народное).



Рис. 21. Суперпозиция Воплощенческого Духа, представленного Душой, Телесной матрицы, представляющей генетические особенности Рода в текущих внешних условиях, и Личностного эволюционирующего Информатория, регулирующего процентное соотношение Духовности и Телесности при деятельном проявлении центра сознания конкретного человека в конкретных общественно-исторических, климатических и имущественно-культурных условиях.

Резюме:

Диабет – это болезнь Рабства, Некомпетентности и Обманутости, Невежества, Трусости, Лени, Глупости, Самоубийственной Жертвенности, личностной Агрессивности, воплощенческой Греховности!

В первых трёх случаях с помощью просвещения, создания и принятия к исполнению идеологии Психоэкологии на основании законов ИНФОСОМАТИКИ возможно существенное улучшение состояния здоровья или полное избавление от диабета.

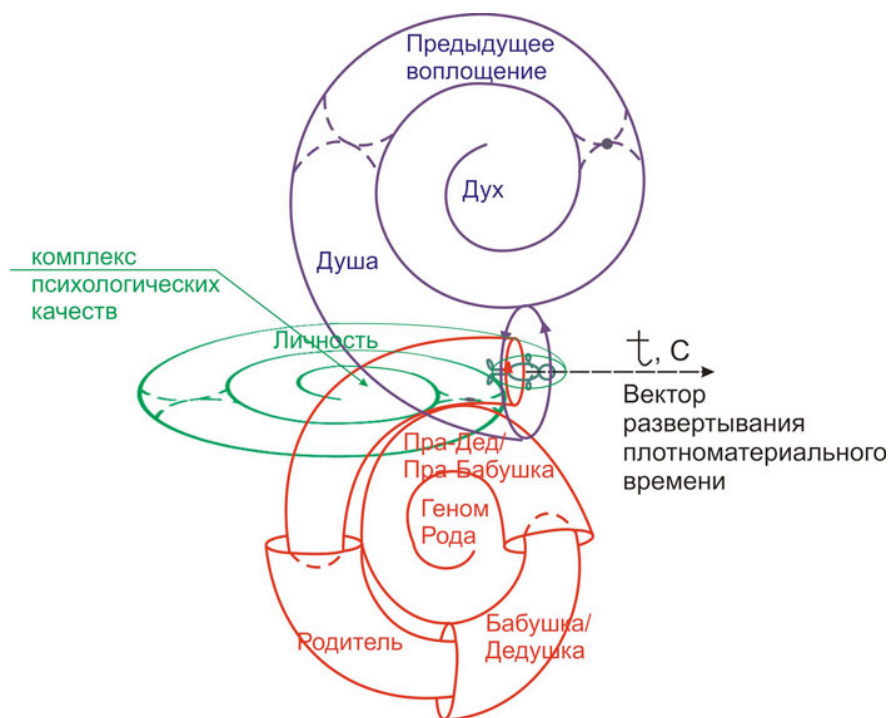
Таких людей **в общей массе** больных диабетом – **весьма немного!**

Остальные же «страдальцы» - зона законных интересов, вотчина симптоматической медицины и бизнесменов от диетического питания и производства инсулина.

В общем, приглашённых в жизнь – миллионы, а способных эволюционировать – единицы! И тут можно чётко проследить реализацию закона естественного отбора, лежащего в основе процесса генетического вырождения родов и кланов, а также формирования **РОДОНАЧАЛЬНИКОВ ЗДОРОВОГО КАЧЕСТВА**, то есть пассионариев.

Последние – зона ответственности ПСИХОЭКОЛОГИИ. Те, кто готовы шевелиться и развиваться, должны иметь такую практическую возможность: дееспособную научную базу и высокоэффективные технологии. Ведь **ЗАКОНЫ ПРИРОДЫ НЕ ИМЕЮТ НИ КАПЛИ ЖАЛОСТИ!!!** Просто, если ты любишь Природу и стремишься понять её, то и ты становишься любимым (ой) ЕЮ.

И тебе в таком случае Природа – Мать объявляет амнистию (если это нужно) и широко открывает двери для счастливой, полноценной, творческой, здоровой и успешной жизни!

Энергоинформационные нарушения при сахарном диабете и способы их коррекции.

ДИАБЕТ - не образ жизни, а следствие утраты этого образа: БЕЗОБРАЗИЯ!

В данном случае ОБРАЗОМ жизни можно считать конфигурацию энергетической оболочки здорового человека:



Рис.22. Вид энергетической оболочки здорового человека.

Этот вид оболочки может быть визуализирован с помощью современных измерительных приборов, которые позволяют определить уровень активизации биологически активных точек на теле человека.



Рис.23. Изображение энергетических каналов, создающихся биологически активными точками на теле человека.



Рис.24. Конфигурация диска горизонтального среза энергетической оболочки, получаемая на основании показаний измерительного прибора.

ЛЮБОЕ заболевание сопровождается заметной ДЕФОРМАЦИЕЙ энергетической оболочки. Так говорит большинство специалистов в области энергоинформационных видов помощи.

Но верно и то, чего большинство слушателей не воспринимает, но что природа расставляет по значимости и первичности "яйцо и курицу": ЛЮБАЯ УСТОЙЧИВАЯ ДЕФОРМАЦИЯ ЭНЕРГЕТИЧЕСКОЙ ОБОЛОЧКИ ПРИ ДЛИТЕЛЬНОЙ ЭКСПОЗИЦИИ ПРИВОДИТ К ФУНКЦИОНАЛЬНЫМ РАССТРОЙСТВАМ НОРМАЛЬНОГО ОРГАНИЗМА, а в дальнейшем - к ДЕФОРМАЦИИ ФРАГМЕНТОВ ТЕЛА.



Рис.25. Конфигурации энергетических оболочек при
 а) энергетической недостаточности, угнетении функций
 б) воспалительном процессе, гиперактивизации функций.

Угнетение функций фрагментов тела может быть вызвано деструктивным воздействием внешней среды: термическим, химическим, механическим или **поляризационным энергоинформационным!**

Все эти виды воздействия приводят к ИЗМЕНЕНИЮ КОНФИГУРАЦИИ МОЛЕКУЛ ДНК в клетках тела или фрагментах мозга, на которые направлено воздействие. В фиксации изменения конфигурации молекул ДНК заключается природа запоминания **УПРАВЛЯЮЩЕГО ПОДСОЗНАТЕЛЬНОГО СТРЕССА (УПС)**.

При этом некоторые фрагменты генетических цепочек становятся более активными, а другие, напротив, свою активность теряют.

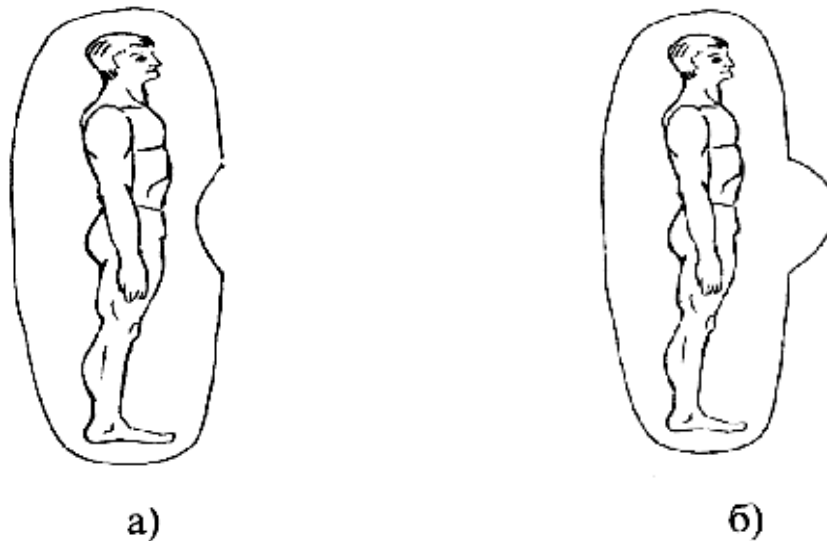

Рис.26. Схема искажения конфигурации молекулы ДНК при запоминании УПС.
 а) конфигурация нормальной ДНК персонифицированной клетки органа;
 б) конфигурация ДНК с выключенным фрагментом персонификации (орган в теле есть, но его функции заторможены или приостановлены).

Подробнее об этом можно прочитать в статье «Здоровье человека с позиции физика» (<http://www.lifexpert.ru/research/health.html>)

Таким образом, УПС передается на уровне генетической информации потомкам. Если представить себе, что энергетическая оболочка распространяется в космическом пространстве, то за ней, как и за планетой Земля, тянется конфигурированный шлейф свободных электронов. Это явление было открыто и доказательно зафиксировано при

исследовании околоземного космического пространства с помощью специализированных исследовательских спутников.

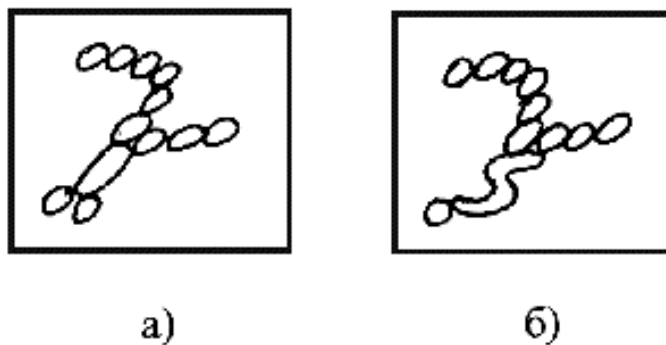
В 1990 году в лаборатории социальной экологии института Информатики, технологий и экологии Академии оборонных отраслей промышленности России был разработан метод настройки мозга человека на фиксацию этого "шлейфа", тянущегося за любым материальным объектом. Эти работы проводились в рамках изучения механизма ПАМЯТИ.

В результате удалось создать методики, пользуясь которыми, стало возможным работать в так называемых "хрональных" полях, где время является линейной измеряемой величиной. (Подробнее - информация на нашем сайте).

Имеющаяся к тому времени в нашем распоряжении высококласная аппаратура позволила МЕТРОЛОГИЧЕСКИ обеспечить измерения параметров энергетической оболочки человека, когда он вспоминал те или иные события своей жизни.

При стыковке выстроенных в ряд получившихся дисков энергетического состояния получается веретенообразное тело. По изменению толщины этого тела оказалось возможным четко фиксировать моменты введения УПС, негативно сказывающиеся на последующей жизнедеятельности человека и на качестве его здоровья (рис.27).



Рис. 27. Схематический вид энергоинформационного хронального тела (тело памяти человека, линия жизни).

В ходе исследовательских работ был разработан принцип языка прямого доступа к подсознанию испытуемого. С помощью этого языка удалось обеспечить включение генной памяти испытуемых и через измерение параметров их энергетических оболочек получать информацию о состоянии энергозапаса их генетических предков на протяжении времени жизни последних.

Таким образом, удалось проследить "генеалогические деревья развития заболеваний и аномальных поведенческих стереотипов".

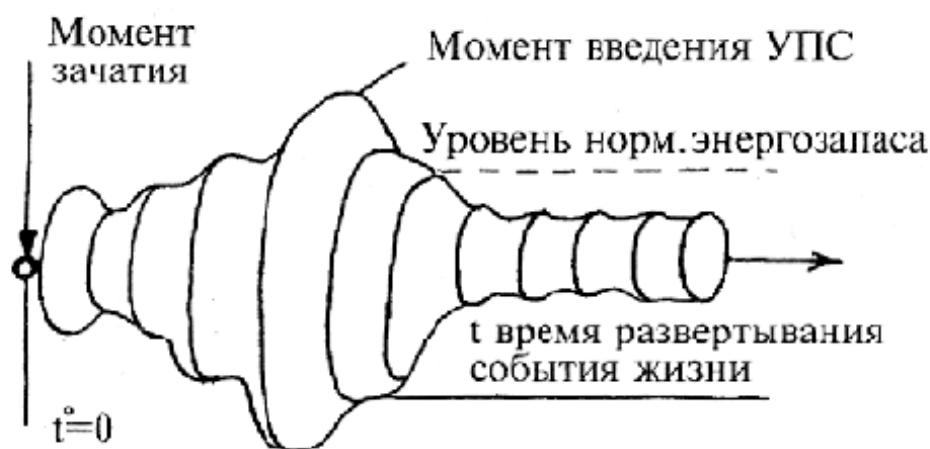

Рис. 28. Пример снятия графика линии жизни человека биооператором-экспертом с определением УПС (управляющих подсознательных стрессов), внесенных в определенные возрастные периоды и оказывающих программирующее воздействие на поведение человека в настоящем, а также на его состояние здоровья.

Энергоинформационная природа диабета.

Как уже отмечалось выше, энергетическую оболочку человека формирует несколько энергетических специализированных центров.

"Центр жизнеобеспечения" контролирует деятельность желудка и поджелудочной железы, а также печени.

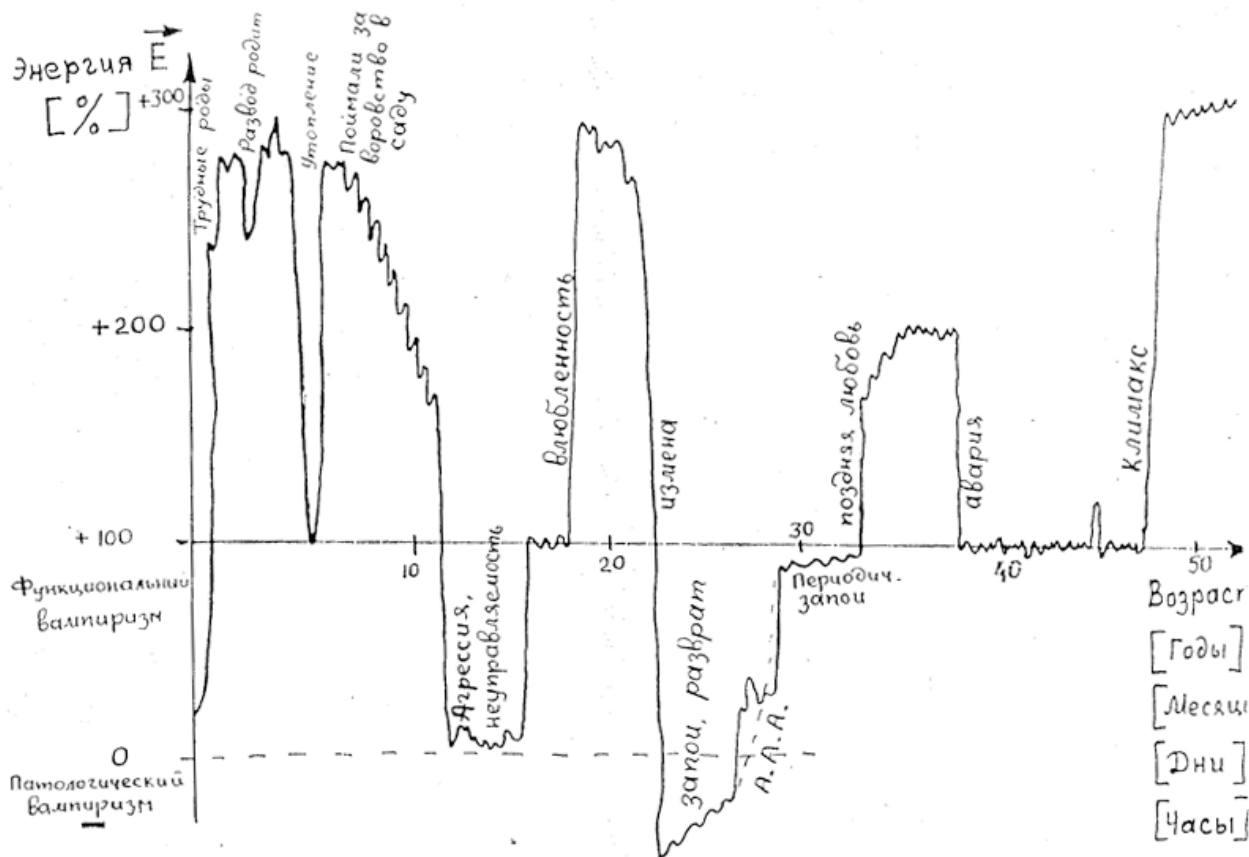
Энергоинформационный стресс как разовый, импульсный, так и накопленный, минимизирует активность этого центра (а), либо ДЕЗОРИЕНТИРУЕТ поляризацию этого центра (б) (рис. 29 а,б).



Рис. 29. Конфигурация энергетической оболочки при диабете в легкой форме.
 а) Накопленный стресс.
 б) Динамический стресс.

При возникшей энергонедостаточности центра жизнеобеспечения задействуются механизмы социально-биологической стабилизации, и недостающие фрагменты энергетической оболочки компенсируются за счет оболочек генетических родственников (рис. 30).

Корректным является поддержание попавшего в энергетическую беду человека на срок до двух недель (пол. фазы Луны). В противном случае, если не разорвать стабилизирующую связь, то застрессованный фрагмент тела утрачивает матрицу воссоздания нормальных функций и переходит на режим стабильного паразитирования на доноре.

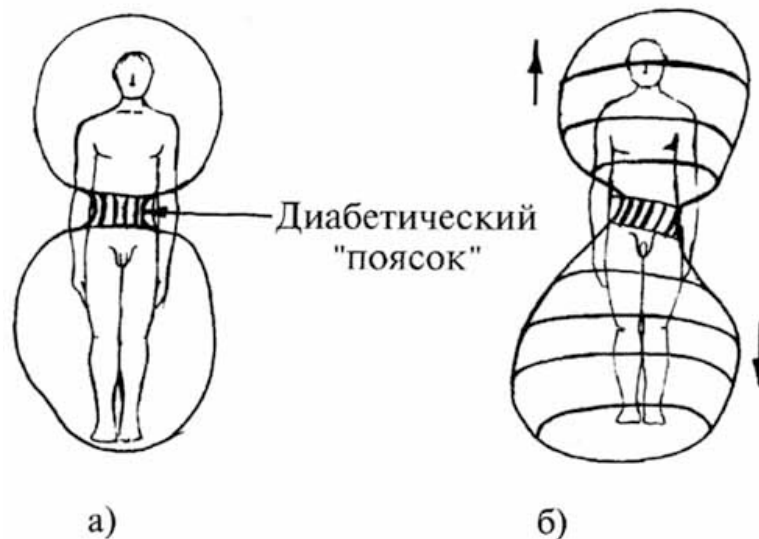

Рис. 30. Иллюстрация процесса энергетического спонсирования попавшего в беду человека

К фундаментальным особенностям энерго-информационного вида связи, возникающей между живыми объектами, относится независимость интенсивности сигналов в канале связи от метрического расстояния между излучателем и приемником (рис 31).

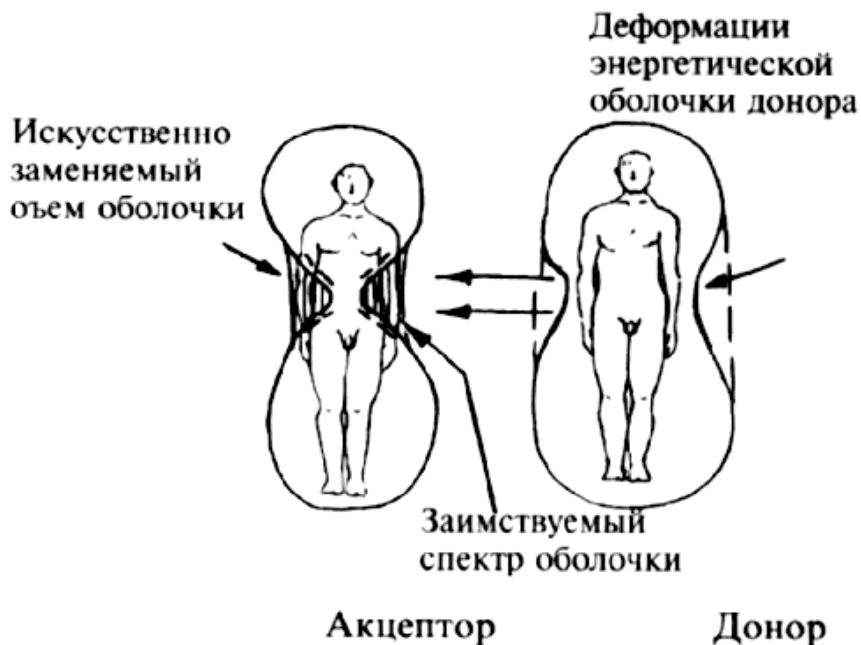

Рис.31. Фундаментальный закон передачи мощности энерго-информационного излучения на приемник НЕЗАВИСИМО от метрического расстояния между объектами.

Согласно фундаментальному закону, приведенному на рисунке 31, лежащему в основе методов дистанционной диагностики и оказания помощи, донор принимает на себя действие программы, приводящей к застрессовыванию организма первичной "жертвы" (акцептора).

Природа УПС такова, что сформировавшиеся в энергетической оболочке паразитные образования, "питающиеся" определенным спектром этой оболочки, с течением времени "утяжеляются" и разрастаются.

В этом заключается природный смысл эволюционных уроков для живых объектов. Незаметное вначале нарушение закона природы ("грех") с течением времени при неисpravлении (невывключении) ошибочной программы разрастается и привязывает к себе все новые и новые силы человека, привлекая к себе все большее его внимание.

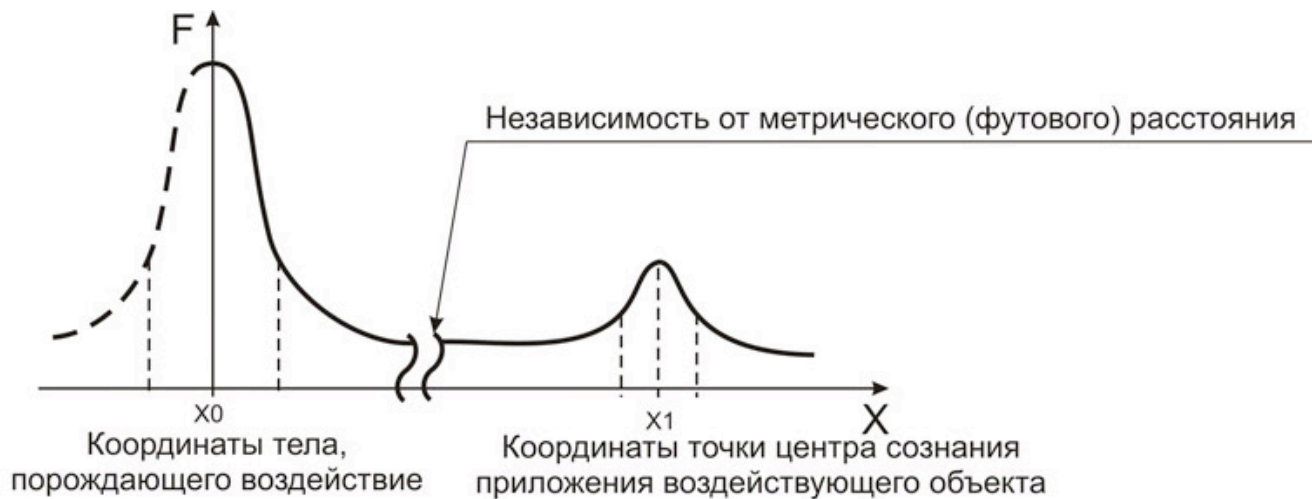
Природа человеческого сознания такова, что **думать над чем-либо человек начинает лишь тогда, когда ему становится некомфортно.** В таком случае не удивительно, что сначала в ход идут химические препараты, замещающие при своем разложении внутри организма соответствующие спектры энергетической оболочки.

Но с течением времени деформации оболочки увеличиваются, как показано на рисунке 32.



Рис. 32. Иллюстрация различных видов деформации энергетической оболочки, приводящих
 а) к гипертоническим явлениям, ожирению или резкому снижению веса, эмоциональному дискомфорту, раздражительности; проблемы с активностью почек;
 б) к предыдущим симптомам добавляется хронический запор, импотенция или бесплодие;
 в) к предыдущим симптомам добавляется сильная потеря зрения.

Таким образом, стадии заболевания диабетом на рисунках 29, 30 и 32, на основании закона дистанционного влияния рис.31, рис.27, могут быть представлены в виде генеалогического дерева развития диабета на членах генетического рода.

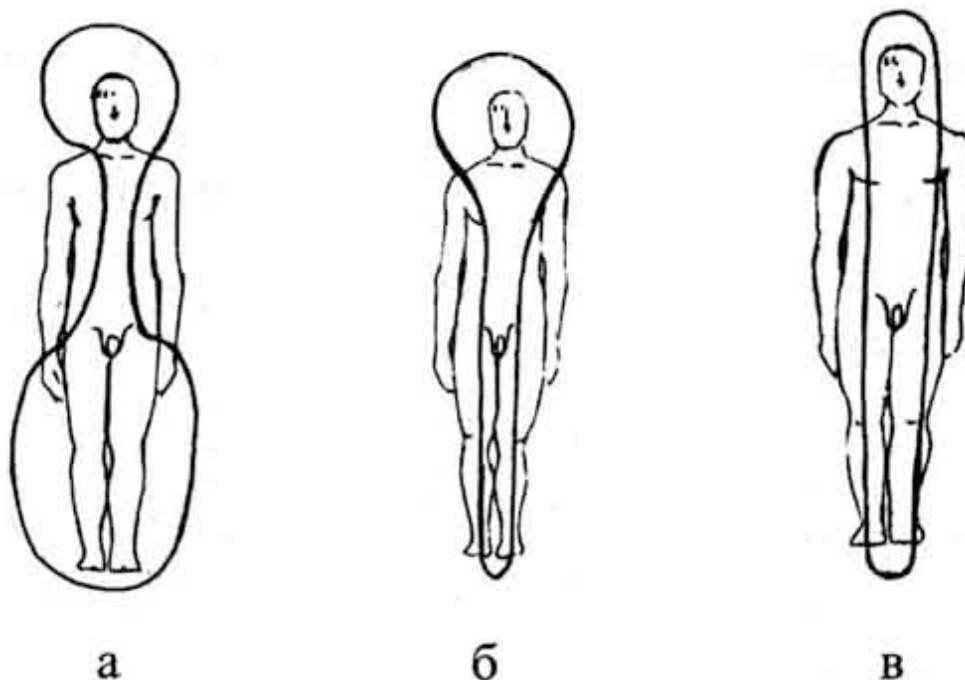

Рис. 33. ОБРАЗ развития генетической проблемы на четырех поколениях родственников.
 (обозначение рис. 10 на изображении читать как рис. 32)

Таким образом, становится понятно, что:

1. Родоначальник проблемы своими конкретными действиями по отдаче своих энергоинформационных долгов ("покаяния" за "грехи" перед Природой) имеет возможность надежно избавиться от проблемы, а также не допустить применения к потомкам **Природного закона: "Дети несут ответственность за грехи родителей своими энергоинформационными ресурсами"**.
2. **Проблема ДЕТСКОГО диабета принципиально не может быть решена без мероприятий по генетической коррекции, проводимой родителем-носителем генетического УПС в отношении себя и своих генетических предков до тела памяти родоначальника проблемы включительно.**

Сотрудниками Международного Института Социальной Экологии в 1994 году разработана и с этого времени применяется в экспериментальных целях технология рассогласования мозга клиента с УПС, действующим на генетических коммуникациях.

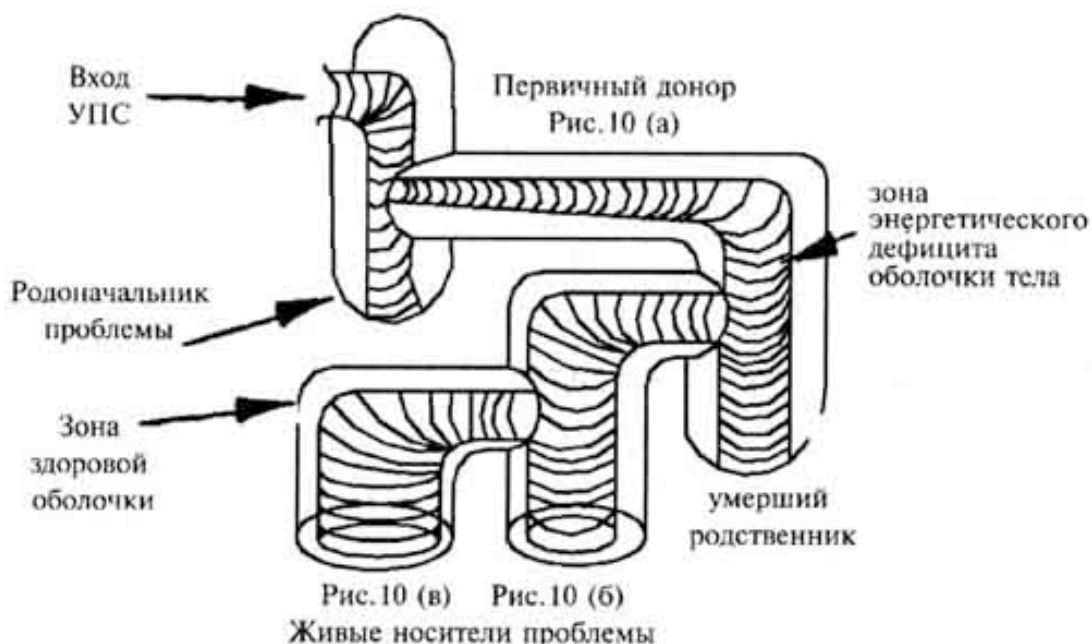
Технология заключается в последовательном образном представлении нескольких визуализируемых объектов, имеющих определенную форму, цвет и трансформирующихся по определенным законам. Таким образом, на подсознательном уровне дается программа выхода из контакта с УПС и **включения индивидуальных восстановительных программ организма человека**, применяющего технологию.

Основным требованием является игровая форма психического настроя при выполнении технологий. При выполнении работ для пополнения запасов энергетических оболочек используется открытое пламя восковой свечи и звуковое воздействие с крупным передним фронтом звуковой волны в конкретные моменты выполнения технологии.

Для целей обучающей визуализации последовательности образов используется компьютер. Допустимо использовать видеотехнику с заранее адаптированными к конкретному человеку видеоматериалами. За время эксплуатации технология показала свою эффективность на лицах различных возрастных категорий и универсальность действия вне зависимости от национальной, языковой и религиозной принадлежности.

Самый быстрый был выход из инсулинозависимости диабета у 21-летнего сына главного нарколога одного из городов Подмосковья. За две недели после устранения стресса - претензии со стороны матери к сыну, оставившему столичный ВУЗ и вернувшемуся в город, необходимость в инсулине полностью отпала. Продолжительность пребывания в больном состоянии - около 1 года.

Самым юным клиентом была пятилетняя девочка. Благодаря самоотверженной работе мамы и бабушки с диабетом у мамы и ребенка было покончено за полгода.

Таким образом, методологические и программно-аппаратные разработки позволяют существенно улучшать состояние больных диабетом людей либо вообще переводить их в состояние здоровых, реализуя Природный принцип, который гласит: "Человек имеет возможность жить только за счет корректной деятельности СВОЕГО головного мозга". В этом случае здоровье человека из рук специалиста переходит в его собственные руки. Тем же, кто отказывается от возможности приведения своего психоэнергетического состояния в соответствие с Природными нормами, приходится на практике убеждаться, что **"насильно жив не будешь!"**. (Губанов В.В.)

Для чувственной иллюстрации сути принципа программирования полноценных функций в пострадавшем органе можно привести фрагменты технологии, где используется ОБРАЗ здорового органа в атласе нормальной анатомии человека. Фрагмент данной технологии построен в соответствии с Природным принципом: "В здоровом теле - здоровые функции" и с использованием эффекта привнесения энергетических ресурсов в оболочку человека, находящегося в режиме "заднего внимания" по отношению к источнику внешней энергии.



Рис.34. Порядок расположения составных элементов технологии "программирования функций конфигурацией образа".

Итак, технологический фрагмент.

1. Открыть цветную иллюстрацию внешнего вида поджелудочной железы а атласе **нормальной** анатомии человека и установить ее в виде цели.

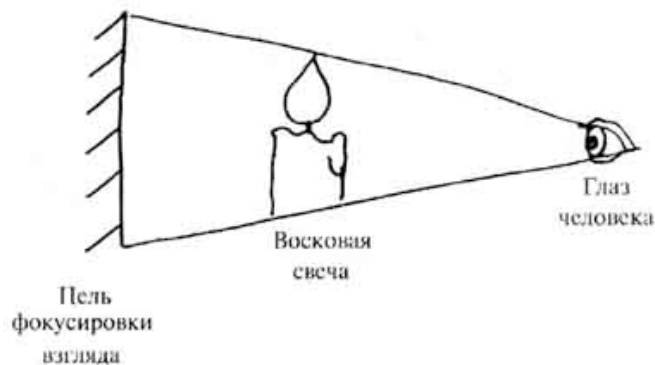
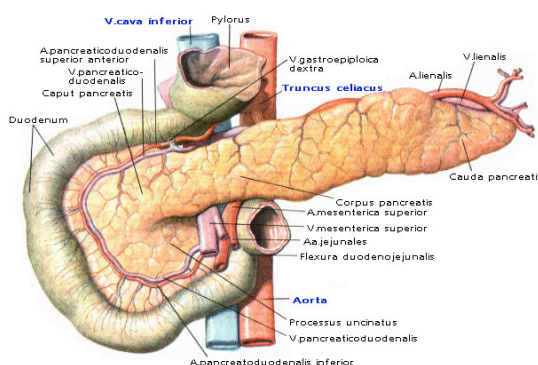

2. Зажечь восковую свечу и установить ее между целью и глазом клиента, как показано на рис. 34 (соблюсти меры противопожарной безопасности).
3. Клиент представляет, что видит в зеркале отражение своего органа, с которым производит трансформационные работы «волшебный» лазер.
4. Лучём реальной лазерной указки, находящейся сбоку от линии глаз-свечка-цель, «закрашивается» ОБРАЗ органа, подвергающегося РАССТРЕССОВЫВАНИЮ.
5. Издается резкий громкий звук, неожиданный для клиента. В этом фрагменте используется старинная рекомендация: "Подобное лечится только подобным!".
6. Сформированный прицельный "ПОЛОЖИТЕЛЬНЫЙ УПРАВЛЯЮЩИЙ СТРЕСС" позволяет мозгу клиента в импульсном режиме работы ПОДКЛЮЧИТЬСЯ К ОБЪЕКТИВНО СУЩЕСТВУЮЩЕЙ МАТРИЦЕ нормальной работы соответствующего органа.

Свидетельством качественно проведенной работы служит ощущение тепла или "шевеление" в области расположения программируемого органа, потепление и повлажнения кистей рук и ступней ног, ощущение ушедшего холода или "свалившейся тяжести" в области воздействия.

На этапе восстановления нормальных функций органов и систем расстрессованного организма, а также на этапе поддержания их работоспособности в процессе расстрессовывания хорошо себя рекомендовал препарат "РЕКИЦЕН". Его применение позволяет гармонично воссоздавать, спектр энергетической оболочки у пострадавшего, обеспечивать протекание процессов пищеварения и вывода шлаков по полноценному сценарию.

Роль ИНФОСОМАТИКИ™ в избавлении от ДИАБЕТА.

Для начала давайте договоримся о терминологии.

Соматика (от греч. «сома» - тело) – совокупность процессов, протекающих в теле человека и связанных с ним (телом).

Соматический - относящийся к телу человека, телом обусловленный.

Психосоматика (от др.-греч. ψυχή — душа и σῶμα — тело) — направление в медицине (психосоматическая медицина) и психологии, изучающее влияние психологических факторов на возникновение и течение соматических (телесных) заболеваний.

В рамках психосоматики исследовались и исследуются связи между характеристиками личности (конституциональные особенности, черты характера и личности, стили поведения, типы эмоциональных конфликтов) и тем или иным соматическим заболеванием.

Популярно мнение (в том числе в альтернативной медицине), что все болезни человека возникают по причине психологических несоответствий и расстройств, возникающих в душе, в подсознании, в мыслях человека.

(подробнее см. Wikipedia <http://ru.wikipedia.org/wiki/Психосоматика>)

Психосоматические заболевания — это заболевания, причинами которых являются в большей мере мыслительные процессы больного, чем непосредственно какие-либо физиологические причины. Если медицинское обследование не может обнаружить физическую или органическую причину заболевания, или если заболевание является результатом таких эмоциональных состояний как гнев, тревога, депрессия, чувство вины, тогда болезнь может быть классифицирована как **психосоматическая**. Психосоматическое заболевание может появиться в результате проблем во взаимоотношениях, стресса или других нефизиологических причин, часто вызванных внешними факторами или людьми. (подробнее см. Wikipedia <http://ru.wikipedia.org/wiki/Психосоматика>)

Информация (от лат. informare — придавать форму) - сведения об объектах живой или неживой природы, их свойств и взаимном влиянии друг на друга.

Основоположник кибернетики Норберт Винер говорил об информации так: «Информация есть информация, а не материя и не энергия»

То есть Винер относил информацию (в теоретико-информационном понимании этого термина) к фундаментальным понятиям, не выводимым через более простые. Что, впрочем, не мешает нам пояснять смысл понятия информация на конкретных примерах и описывать её свойства. Например, если в ходе взаимодействия между объектами один объект передаёт другому некоторую субстанцию, но при этом сам её не теряет, то **эта субстанция называется информацией**, а взаимодействие — информационным. (подробнее см. Wikipedia <http://ru.wikipedia.org/wiki/Информация>)

Инфосоматика™ (от «инфо» - информация и соматика - телесные проявления) - научное направление, лежащее в основе деятельности Международного Института Социальной Экологии (МИСЭ).

В основу данного научного направления положен закон перехода информации с тонких планов существования материи в плотный проявленный материальный мир с течением времени.

Устойчивые Планы Существования Материи “Птичка материализации”



Рис. 35. Схематическое представление планов устойчивого существования материи (УПСМ)

В соответствии с этим законом тело человека, как объект плотного материального мира строится в соответствии с информационными программами, заложенными на более высоких планах существования материи (астральный, ментальный, каузальный, бодхический, атманический планы устойчивого существования материи и выше). Таким образом соматические (телесные) заболевания являются лишь следствием нарушения информационных процессов и программ в телах более высоких мерностей, чем физическое тело человека.

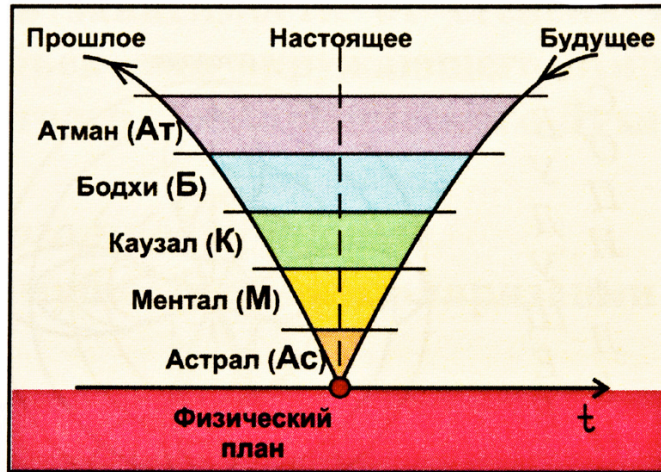

Рис. 36. Вложенная преемственность формообразующих матриц для комплекса взаимодействующих тел тонких мерностей человека

Инфосоматика обладает как диагностическими инструментами для определения причин соматических расстройств (заболеваний), так и технологиями корректировки нарушенных информационных процессов в телах высших мерностей человека.

В соответствии с концепцией инфосоматики здоровье является лишь «побочным эффектом» от приведения в норму информационных процессов на «тонких планах».

Все **инфосоматийные корректирующие технологии** построены на визуализационном принципе и задействуют образное мышление человека для трансформации и приведения обнаруженных на этапе диагностики искаженных информационных процессов в эталонное состояние.

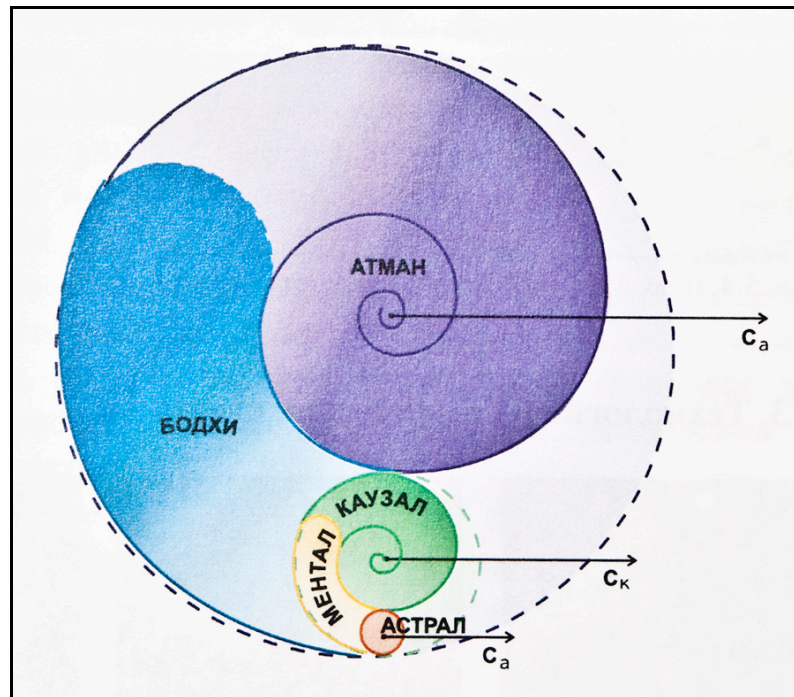
Главный постулат Инфосоматики: «Что внизу, то и наверху; Как внизу, так и наверху»

В соответствии с этим постулатом для корректировки тел тонких мерностей и устранения энерго-информационных поражений, достаточно транслировать соответствующий **ОБРАЗ** эталона на выбранный УПСМ (устойчивый план существования материи) и показать способ выхода из искаженного состояния в эталонное на универсальном языке – образном, однозначно трактуемом и понимаемым нашим подсознанием.

Для пересчета сформированного образа на выбранный УПСМ используется инфосоматийное воздействие в виде резкого звука, переводящего мозг в импульсный режим работы.

В виде обратной связи от проведенного корректирующего воздействия тел тонких мерностей человека и определения точности оказанного воздействия используются соматические реакции физического тела (потепление всего тела или отдельных его частей, мурашки, пото-выделительные реакции), а также данные с повторной энерго-информационной диагностики человека после проведения данных коррекций.

Результатом подобных инфосоматийных работ с телами тонких мерностей человека является, как правило, быстрое восстановление здоровья.

Мы уже двадцать лет (с 1990-го года) занимаемся изучением энергетике и информатики мозга человека. Базируются эти исследования и технологические разработки на основе **ОЧЕНЬ ХОРОШЕГО, ПРОФЕССИОНАЛЬНОГО** знания и умения создавать компьютерные управляющие системы и проводить широкомасштабные эксперименты в различных средах.

Именно поэтому мы оказались в состоянии заметить, как мозг человека перестраивается в смысле своей энергоинформационной деятельности под воздействием внешних информационных потоков, и как его деятельность сказывается на соматическом состоянии частей тела.

Мы увидели абсолютное соответствие проявления **диабета** у конкретного человека и **компьютерных вирусов**, «заплетающих мозги» нашим виртуальным «членам семьи» и «сотрудникам» 😊.

Как и в компьютерном мире, в человеческих микросообществах оказалось возможным и абсолютно необходимым определить источник поражающих программ, защититься от обнаруженного воздействия и восстановить функции «испорченного оборудования».

Правда среда распространения вредоносной информации (а зачастую – и энергетических потоков) оказалась отличной от оптокабеля и проводов.

А теперь на основе аналогий мне бы хотелось доопределить роль нашей «вахты» относительно иных (медицинских и «народных») видов помощи людям, которые страдают диабетом, а также другими заболеваниями.

Итак, в 2002-ом году вышел в свет плод моего сотрудничества с «Лучшим Целителем России» и глав-врачом руководимого им медицинского центра по поводу подготовки к выставке «Жизнь без власти диабета».

Я рассказывал в этой книге о физической, энергоинформационной сути диабета. Мои партнёры – о вещественных способах облегчения состояния «страдальцев».

По инициативе больной диабетом руководительницы съёмочной группы был снят фильм «У Вас Диабет», в котором я продемонстрировал наши технологии выяснения причин такого состояния клиента и методы устранения патологических энергоинформационных связей.

Золотые медали на ВВЦ мы тогда за разработку методов избавления от диабета получили, но на этом всё и закончилось...

Теперь же, через 8 лет, я могу рассказать более подробно и аргументировано о способе решения проблемы со здоровьем не только у диабетиков но и у любого больного.

Ключом является ТРОИЦА!

«Один в поле – не воин». Зато, «Где двое или БОЛЕЕ соединятся во Имя МОЁ, там и Отец Мой пребудет среди них, и будет дано им, о чём бы они ни попросили!».

Представляю: Психотерапия, Инфосоматика и Симптоматическая медицина.

Как говаривал Кот Леопольд: «Ребята, давайте жить дружно!».

За время работы в русле Психозкологии у нашего коллектива было очень много положительных случаев применения ИНФОСОМАТИЙНЫХ методов помощи. Но в то же время иногда встречаются ситуации, когда клиенту наши методы помощи – «Как слону – дробина»! неприятненько, однако...

Причина-то понятна. Дело в том, что:

- Либо клиент не идёт на «живой контакт со специалистом», не доверяет ему и логически контролирует всё, что ему консультант предлагает. Таким образом клиент логикой защищается от оказываемой помощи. Он выключает **образное**, осязательное правое полушарие (которое обрабатывает до 10 в девятой степени единиц информации в секунду) и только «тонкой струечкой» со скоростями до 16 ед/сек левым полушарием участвует в процессе контакта.
- Либо относится к консультанту ВЫСОКОМЕРНО, то есть низводит его работу к роли обслуживающего (Его(ё) Величество) персонала. А ведь известно, что «Помощь Иерарху может оказать только Иерарх либо равный, либо БОЛЕЕ ВЫСОКИЙ по уровню». Ну и – «Ешьте сами с волосами... ☺»!
- Либо откровенно врущий, нечестный в отношении консультанта. Да! Недоброжелательному клиенту или шизофренику мы помощь оказать не в состоянии. «Единомышленниками» не получается стать, СО-ЧУВСТВИЕ не возбуждается ☹. Приходится просто отказывать таким клиентам: «Не наш!»
- Либо ДЕЙСТВУЕТ РАЗРУШАЮЩАЯ ТЕЛО КЛИЕНТА РОЛЬ!!! Это – сродни лжи или шизофрении, но – не одно и то же! Просто человек – «не в себе»!!! Так что «Кто виноват?» - ясно. А вот «Что делать?» - Смотря в каких ситуациях.

Вообще-то «одним словом» исчерпывающую рекомендацию мы с вами получали ещё в школьные годы. Звучала она в таком (дополненном мной) виде: «Читай (Книгу твоей Жизни, Книгу Судеб) не так, как пономарь, а – с Чувством, с Толком, с Расстановкой!»

В данной фразе термин «пономарь» употреблён автором оригинала как «формально» относящийся к своей деятельности работник «Духовной сферы обслуживания» ☺. ФОРМА – есть (формально), а СОДЕРЖАНИЯ – НЕТ! Человечишка торопится произнести в единицу времени определённое количество слов. Он не заботится о проникновении результата своей деятельности в головы слушающих его людей. Они его слышат, но его речь их НЕ ТРОГАЕТ!

Формальное участие в процессах, предлагаемых с биологических, социальных или творческих направлений сводит многоплановые возможности до исполнения «супружеских обязанностей ☺». Механическое исполнение тех или иных движений без включения внутренней энергетики тела, без «танца пчелы», исполняемого энергетическими центрами, каналам и точками (биологически активными), тела как и «Пиво без водки – деньги на ветер ☺», то есть – пустая трата времени и сил.

А вот если включить Чувство...!

То есть – начать чувствовать то, что читаешь.

То есть превращать читаемое в ОЩУЩЕНИЯ ТЕЛА и насыщать их эмоциональным отношением личности.

А делается это с помощью ВИЗУАЛИЗАЦИИ и входа в ОБРАЗ!

Кстати, умение создавать образы и управлять их взаимодействием с помощью своего «во-ОБРА-жения» называется полученным ОБРАЗОВАНИЕМ» ☺!

«НеОБРАЗованный» человек способен на БЕЗ-ОБРАЗИЯ!

А вот для создания-то образа и нужен текст молитвы, заговора... В общем – **последовательное** описание энергоинформационной конструкции.

Актёры ВЖИВАЮТСЯ в роль, и тогда ЗРИТЕЛЬ своими переживаниями, эмоциями, движениями тела говорит: «ВЕРЮ!».

Кстати об аплодисментах. Вы, может быть, не догадываетесь, что «награда» в виде хлопков ладонями **на самом деле** служит для облегчения выхода из роли, возврата к ПРАВДЕ ЖИЗНИ И АКТЁРА, И ЗРИТЕЛЕЙ!!! Резкими звуками (в частности – китайскими петардами) отгоняют НЕПРАВДУ или иных «бес-телесных» потребителей энергии тела человека. А вот если из роли не выйти?! «БЕС-ТОЛКОВОЙ» бестолочью можно очень быстро оказаться.

То есть роли нужно играть только те, которые можно ТОЛКОВАТЬ, то есть рассматривать с разных «точек зрения», то есть «Миро-воз-зренческих позиций».

То есть ОБРАЗ, создаваемый при чтении чего-либо, должен быть «МНОГО-ГРАННЫМ», «МНОГО-ПЛАНОВЫМ», ОБЪЁМНЫМ, ЖИВЫМ...

Вот мы и добрались до третьей компоненты совета: «...с расстановкой». Если Вы обратили внимание, то в прочитанном Вами тексте некоторые слова выделены большими буквами и в них введено «тире».

А не открывается ли для Вас второй смысл слов, если их читать медленно, без суеты, чтобы дать телу **ПОЧУВСТВОВАТЬ** ОБРАЗ, который Вы успеете «уловить» как содержание последовательности информационных значков – букв? А ведь при быстром, суетливом просмотривании они не оказывают никакого воздействия! Вот и важность ритма, ОСНОВАТЕЛЬНОСТИ, «ударений», акцентов, ориентаций... А всё это – РАССТАНОВКИ!

Хочешь познать СЧАСТЬЕ? Хочешь, чтобы тебя понимали? – Научись говорить на языке собеседника. Ведь ЭТО **ТЫ ХОЧЕШЬ!!!** Тебе и учиться – практиковаться ☺.

Так вот. Для коррекции ролевых проявлений человека существует такое психологическое направление как СЕМЕЙНЫЕ РАССТАНОВКИ!

В игровой форме, медленно, они позволяют либо **обнаружить** причины входа сознания человека в ту или иную роль и способы «залипания» в ней, либо – шаг за шагом выйти из ловушки сознания в «толковую реальность».

Тело человека для носителей идей импотенции, бесплодия, тунелюдства, трусости и безответственности – «сосуд греха». В общем – САМО-ОТВЕРЖЕННЫЕ САМО-УБИЙЦЫ! Это – так называемые «попоморщеры» ☺. Жизнененавистники, одним словом! ☹ В противовес им для «ДОСТИГАТЕЛЕВ» тело – «ХРАМ ДУШИ».

Но это – примеры мировоззренческих «блудней» центра сознания каждого **конкретного** человека.

А объективно, то есть ПРИ-РОДНО, то есть независимо от сознания человека, тело – это энергоинформационный УСИЛИТЕЛЬ мозгового «МИКРОФОНА», через который окружающая многоплановая, многофакторная среда может общаться с объектами окружающего человека Мира. Когда-то – с использованием его СО-ЗНАНИЯ, в большинстве случаев – в БЕС-СОЗНАТЕЛЬНОЙ форме ☺!

Мозг – **трансформатор информации в энергию** и инструмент управления энергетическими потоками в теле.

Поэтому, если мозг подчиняется инородным командам (т.е. работает под управлением «информационных вирусов»), которые чужды Природе Тела данного человека и его Воплощенческой индивидуальной Духовности, то эти двое «обиженных» членов складывающей человека «троицы» включаются на саботаж социально-личностных глупостей. Способов – множество, но суть – одна: «Без идеологии нет физиологии». То есть без выполнения задачи воплощения своего Духа жизнь биологической оболочки и личностная суета считаются Без-смысленными или **Бес-смысленными!** ☺

Вот и выключаются фрагменты тела из жизни. Вот и заболевания начинают одолевать человека до тех пор, пока он не прекратит играть разрушающие его от водительства своим Духом РОЛИ!!!

И вот мы подошли наконец, к самой сути вопроса.

Кому и как может помочь Медицина, Психотерапия и ИНФОСОМАТИКА?

Итак, из всего вышеизложенного, вам уже должно было стать понятно, что тело человека является лишь индикатором корректности процессов, происходящих на более высоких планах существования материи, а также «лакмусовой бумажкой», определяющей правильность выбора роли, через которую человек проявляется в миру.

Поясню более подробно. Итак, еще раз внимание на рис. 37.



Рис.37. Суперпозиция Воплощенческого Духа, Личности (комплекс психологических качеств и проявляемых ролей) и Телесной матрицы («сома», соматика)

Проблемы по телу (заболевания) могут идти:

1) по Генетике

И здесь также могут помочь инфосоматийные технологии, позволяющие отвязаться на энерго-информационном уровне от больного Генома своего рода и стать Родоначальником здорового качества.

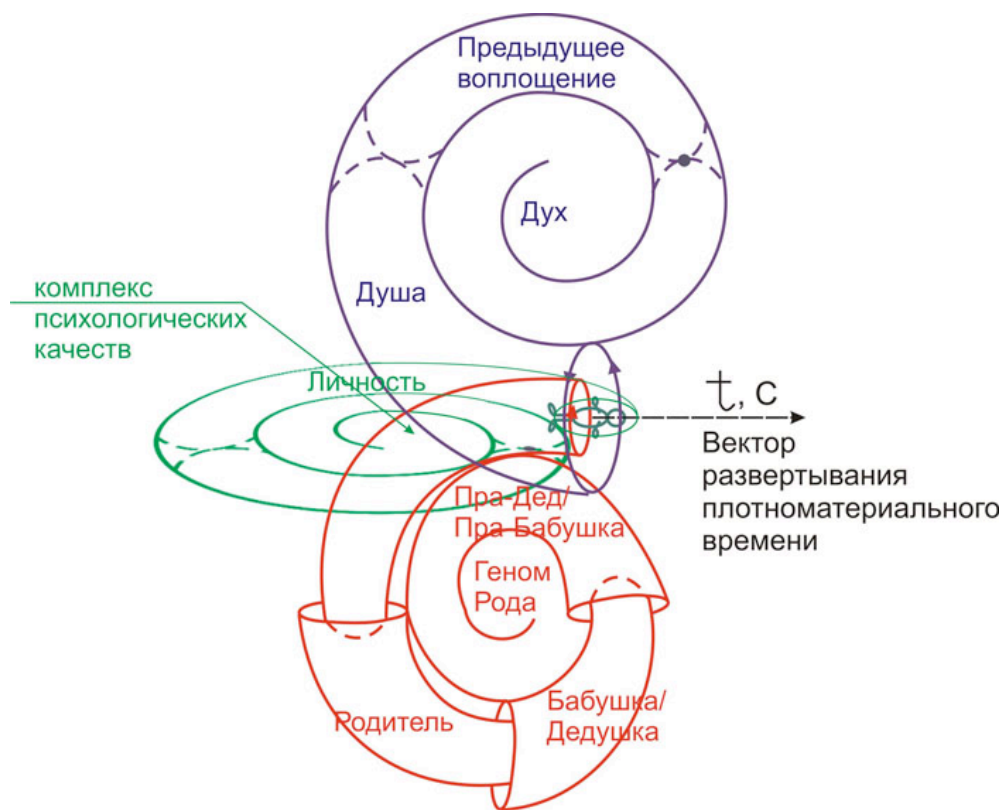
2) по Личности

Некорректно выбранная роль проявления в социуме, слабая жизненная позиция, мировоззрение, психологические комплексы и проблемы не дают возможности человеку проявить свои Духовные потенции и релизовать задачу воплощения Духа. Более того, проблемы Личности также приводят к пропуску стрессов и энерго-информационных ударов (идуших из социума) в тела тонких мерностей человека (и как следствие, далее к заболеваниям физического тела).

Т.е. правильно развитая сильная Личность, дееспособное мировоззрение и корректный выбор роли в социуме являются надежной защитой, предохраняющей от большого количества энерго-информационных поражений, а также дают устойчивость в стрессовых ситуациях, не пропуская внешние воздействие до «тонких планов».

3) по Воплощенческим структурам и Телам тонких мерностей

Старые неразряженные стрессы из прошлого образуют так называемые энерго-информационные ямы, в которые постоянно сливается энергетика тела из настоящего на покрытие «энерго-информационных долгов», оставшихся на линии жизни человека. См. рис. 38.



Рис. 38. Энерго-информационные «ямы» на линии жизни человека (ментальное тело, Душа на рис. 37), показывающие моменты внедрения управляющих подсознательных стрессов в прошлом человека (подробнее см. рис. 28.)

Также на состояние тел тонких мерностей оказывает прямое влияние ближайшее окружение человека (родственники, друзья, сексуальные партнеры(-рши)) и их состояние энергетики (энергоизбыточность/энергонедостаточность, вампиризм)

Если вовремя не ставить защиту на свои тела тонких мерностей от неконтролируемого «слива» энергетики на энергонедостаточных родственников, сексуальных партнеров (-рш), если не учиться дозировать количество «отсасываемой» от вас энергии, не отделяться и не дистанцироваться от энергетических вампиров, то страдать будет ваше тело, ваша соматика.

И в этих вопросах также очень важны качества вашей личности, ваше мировоззрение и роли, выбираемые вами при взаимодействии с родственниками. Ведь одно дело **технологически** дистанцироваться, защищаться и отделяться от поражающих факторов в виде энерго-недостаточных людей в ближней зоне. И совсем другое дело не «проламываться» при этом по психологическим качествам, мировоззренческим матрицам и ролям. В этом случае и все технологии защит будут также малоэффективны!

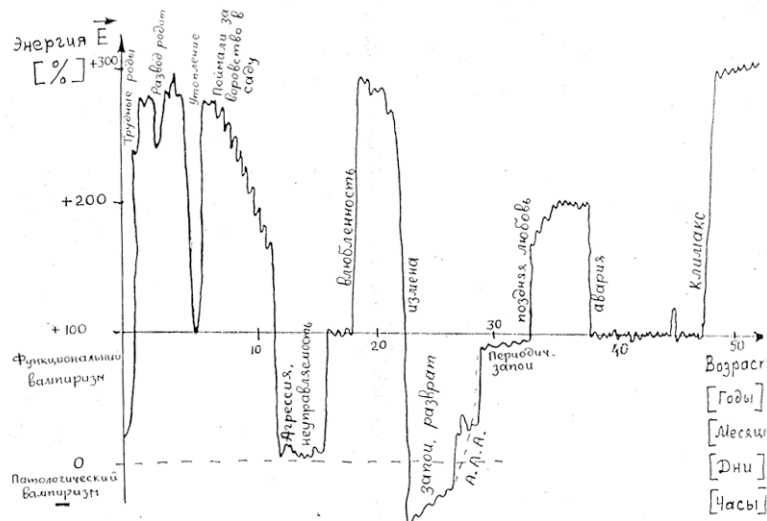
Для примера давайте рассмотрим следующую ситуацию:

Человек обращается к специалисту с серьезными проблемами по здоровью. В ходе диагностики устанавливается, что проблемы по здоровью у него возникают из-за постоянного «дикого» слива энергетики на крайне энерго-недостаточную мать этого человека... Специалист выдает **техники защиты и отделения** от энергетического вампира (конечно можно поработать и с мамой, попробовав вернуть ее в зону энергоизбыточности, но, переделать другого человека без его на то желания невозможно, а старые люди, как правило, обладают очень закостенелым мировоззрением, и многие из них не готовы к приведению себя в порядок по энерго-информационным методикам. Поэтому единственный вариант в это случае – защищаться, чтобы хоть самому остаться в живых), делает «первичный пуск» выданных технологий, проверяет обратную связь после их проведения и диагностирует состояние клиента, выдавая рекомендации по дальнейшему применению технологий защит и самовосстановления. Но помимо технологического выключения энерго-информационных поражений из тел тонких

*мерностей клиента, необходимо также, чтобы **он сменил свою роль** с «ребенка своей мамы» на роль самостоятельного мужчины или женщины (управляемого уже не мамой (биологическим родителем), а своим индивидуальным Духом (воплощенческим родителем)). Без смены роли в подобном случае, без корректировки мировоззренческой матрицы, без **доработки своей Личности**, человек не сможет «вылезти» из под описанного деструктивного воздействия, и как следствие, будет продолжать болеть!*

«Тюнинг Личности» (смена роли и доработка Мировоззрения)

Помните: привычка – **вторая** натура?

А если вдруг первую натуру, Природную, Духовную (см. рис. 37), забытую и преданную действиями вспомнить нужно, то, что делать будем? – Вообще-то с помощью независимого профессионала увидеть нужно «Своё «Большое»», которое видится только с определённого расстояния. То есть нужно выучить тот язык, на котором с твоим телом говорит окружающая Природа! И на первом этапе трансформаций твой Природный язык будет восприниматься как иностранный... Вот ведь парадокс?!

А прежняя среда будет противиться твоим изменениям. Энергоинформационные связи будут разворачивать твои тела тонких мерностей в прежнее состояние, когда им было удобно тебя потрошить. Если же ты будешь упорствовать в желании приобрести само-стоятельность и независимость, то тебя тут же по традиции начнут твои бывшие «Потрошители» обзывать одержимым гордыней, дело может даже дойти до проклятий и угроз САМО-убийства, если ты не вернёшься в прежнее положение!

Так что инерция – очень сильное осложняющее обстоятельство.

Как же выучить «иностраный язык и начать им пользоваться? – Алгоритмов – два.

Первый: долго-долго, по чуть-чуть изучать конструкции языка, учить словарный запас, привыкать к незнакомому шрифту и чуждым ранее звукам, издаваемым собственным ртом... А потом вдруг переехать на новое ПМЖ (Постоянное Место Жительства) и начать связывать теоретические и практические заготовки в способ общения. Вначале – неуклюже и медленно, зато с течением времени – всё быстрее! И всё закрепляется в новой привычке общения. Кстати, зачастую на прежнем языке можно будет уже говорить с акцентом, то есть стать чужим для «стартового комплекса».

Так учит язык большинство нормальных людей.

Но есть второй, более интенсивный способ: кодирование, настройка на новый язык силовым способом.

Слов нет: эффект есть. Но изнасилованная собственная информационная система человека получает удар «массового поражения». Начинаются экстренные подвижки индивидуального Информатория, отдельные его фрагменты разрывают связи между собой, могут становиться недостижимыми для взаимодействия с мозгом. Наблюдаются случаи функциональной амнезии, утраты целых пластов информации, квалификационных качеств. И это – нормально, хоть и сопровождается головными болями, конъюнктивитом, стоматитом, ухудшением зрения...

«Цель оправдывает средства», если нужно экстренно переподготовиться. Перегрузки никто отменить не в состоянии. ☹. Если позволить себе насиловать Природу....

Помимо перегрузки по физиологии и перетряхивания индивидуального банка информации идущего этим путем ожидает ещё один «сюрприз»: закон **«энергоинформационного переотражения»**. Он гласит: «Что как приходит, то так и уходит».

В нашем случае это означает, что сама раскрепощенная модель поведения, вторгшаяся быстро, как захватчик, не подкреплённая идеологией и телесными ощущениями, эмоциями эпизодического проявления на жизненном пути человека, встречает сопротивление инерционной среды индивидуального информатора человека и без постоянной «подсказки» может очень быстро «сойти на нет».

Иллюстрирующий анекдот:

Как-то однажды во Франции последовала череда раскрытий советских «засланных казачков». Уже как их готовили, как дрессировали...! – Всех отловили.

Ну, выпроводили из страны, как водится. А начальство-то советское, по разведке главное, по своим каналам к главе «ихней» контрразведки обращается с вопросом дружески-корпоративным: «Что не так-то?!» ☺

А там, так конфиденциально: «Да они, когда кофе в кафе пить начинают, ложечку из чашки не вынимают!»

Ну, провели наши повышение квалификации у группы вновь засылаемых. Заслали, а французы их опять всех и достаточно быстро отловили и депортировали.

Наш глава к «ихнему» опять с вопросом: «А теперь-то что не так?!»

А то отвечает: «Да они ложечку теперь уже вынимают, а правый глаз по-прежнему прищуривают!» ☺

Так что после экстренного силового гипноза/кодирования нужно быстро бежать «в среду, где вбитое в голову» и является родным, и проживать, проживать, проживать.... То есть – закреплять историями проявления, вплетать в телесные ощущения.

В общем-то, «те же сроки, только в профиль!» ☺

Итак:

- а) Длительная подготовка и затем инициация, быстрое закрепление.
- б) Быстрая, травматическая «Накачка» и затем длительное закрепление.

Кстати сказать, есть ТРЕТИЙ ПУТЬ: ОБУЧЕНИЕ В ИГРЕ с включением в диалоги, с разучиванием ролей...

Надолго остается, пользоваться можно долго. Но блестяще, конечно....

Меня так учили немецкому языку в школе. Кстати, нелады у меня были с «немкой», и хоть на экзамене в 10^м классе я получил «5», но в году эта гримза вывела мне «4», что и пересилило.

Всего 4 четверки у меня было: 3 – по личным конфликтам (русский язык, немецкий язык и химия), а одна – «заслуженная», по физкультуре. Химия ... Смотри фильм «Брат I». Физкультура ... Читай мою биографию после просмотра фильма ☺!

Русский язык. – Абсолютное чувство интонационных особенностей. Этот же текст я пишу?! Немецкий... А длина предложений и глагол на последнем месте? ☺

Да ещё история с кандидатским минимумом!

5 первых лет после выпуска из института я проработал в ОНИЛМЭ – Отдельной Научно-Исследовательской Лаборатории Морской Электроники. В аспирантуре – то платили 100 рублей всего, а у нас – целых 120 рублей в месяц! А над диссертацией всё едино можно (и нужно) было работать. Мы «соискатели» вместо «аспирантов» назывались.

И вот подходит пора мне на кафедре иностранного языка заявляться. Прихожу. Приношу заявление на курсы по подготовке к сдаче экзаменов. А там – одна лишь «тетенька» сидит. Ну я ей это заявление-то и всучиваю. А она так глянула на него, да и ну со мною по-немецки-то «шпрехать»! А мне и «не в ломак»! Я ей, приняв вызов, отвечать решился.

В общем, 30 минут мы с ней «жужжали» по разным поводам, включая «специальность»....

Короче:

а) Важной «шишкой» она оказалась.

б) посещать занятия мне не пришлось.... ☺ Сэкономил я массу драгоценного уже тогда своего времени!

И аналогичная история произошла с одним из моих сыновей – двойняшек. Обучились они факультативно английскому языку, пока еще в школе учились. А тут – районная олимпиада по нему, по родимому! И приходит кроха сын (десятиклассник) «к отцу», и докладывает: «Победитель»!

Мы с женой – в шоке: а как же учащиеся спецшкол?! Оказывается, наш «герой» отправился на олимпиаду не за победой, а поговорить с людьми, хорошо знающими английский язык! И – все!!!

Он им и про обучение игре на гитаре наплёл, и о путешествиях в наших экспедициях, и о нюансах лабиринта в Кносском дворце на острове Родосе....

Живость и веселый блеск в глазах жюри оценило, а не формальную академичность роботозверей!

А сейчас оба сына в совершенстве знают и английский, и немецкий. Год-то в Германии пришлось по высшему разряду и проучиться и проработать! ☺

Итак: ИГРА, ТЕЛЕСНЫЕ ОЩУЩЕНИЯ....

Это для обучения.

Но мы ведь в конечном-то итоге речь ведем об оказании помощи методами ИНФОСОМАТИКИ людям, страдающим диабетом!

Обратим внимание на структуру больницы, в которой могут оказывать серьезную помощь, вплоть до операций и реанимаций.

Так вот! Если необходимо кардинальным способом прервать болезненное состояние, то больной, поступивший в плановом порядке,

- 1) вначале **готовится к операции** по удалению чего-то «ненужного» ☺.
- 2) затем за небольшое время проводится «модификация телесного устройства» пациента, т.е. **сама хирургическая операция**.
- 3) после чего, если необходимо, то прооперированный помещается в реанимационное отделение, а затем – в палату для **послеоперационного восстановления**.

По аналогии с изучением языков, одними перевязками **в серьезных случаях** долго не продержишься. И языки можно изучать не для дела, а просто так.... Как однажды изрек Михаил Жванецкий: «Если не очень хочется, то «не очень» и получается!»

Процедура избавления от диабета! Порядок действий.

А теперь рассмотрим собственно процедуру избавления от Диабета в том порядке и в той «комплектации», как это должно быть, чтобы достичь устойчивых положительных результатов в избавлении от него.

Во-первых, необходимо идеологически основательно подготовиться к кардинальным изменениям в своем мировоззрении. Нужно определить ту роль, которая блокирует центр жизнедеятельности человека и источник, заставляющий человека играть эту роль. На этом этапе «**предоперационную подготовку**» могут с успехом и по праву проводить психологи, которые работают по Б. Хеллингеру методом «семейных расстановок».

Это уровень психосоматики! - Уровень работы с личностью, психологическими матрицами восприятия и подсознательными проблемами человека.

Психосоматика в исполнении профессиональных психологов позволяет правильно поставить диагноз, а зачастую, - и определить, «кто сказал «мяу!» ☺

Верные слова сказаны Урсолой Легуин в её книге «Волшебник Земноморья»: «Назови вещь или явление на языке «Истинной Речи», и обретёшь власть над ним!».

Но «назвать» - для обычного человека очень мало! И вот здесь, когда созданы мировоззренческие условия, «первую скрипку» играет ПСИХОЭКОЛОГИЯ методами ИНФОСОМАТИКИ.

С помощью соответствующих приёмов, описанных в предыдущих разделах данной книги, можно точно определить характеристики ИНФОРМАЦИОННЫХ воздействий, вызывающих диабет. А затем с помощью визуализационных технологий в импульсном режиме, быстро и в игровой форме расстаться с патологическими энергетическими связями, а также накопленными на ментальном теле (тело памяти 4-го измерения) стрессами прошлого (см. рис. 38). Тело здесь выступает в качестве «обиженного» партнёра, на которого напали «злые «пиявки»». Поэтому, когда мозг через органы зрения получает образные рекомендации, составленные НА ЕГО ЯЗЫКЕ и говорящие ему о том, как ему «расплести запутавшиеся извилины» ☺, то он все свои силы, поддерживаемые Природой, кидает на восстановление, на реанимацию, на нормализацию состояния обменных процессов и энергоинформатики тела. Происходит разблокировка центра обеспечения жизни тела. Это, образно говоря, и есть та самая **хирургическая операция в телах тонких мерностей** человека. И проводится она может только методами ИНФОСОМАТИКИ!

И вновь наступает период пост-трансформационного закрепления достигнутого результата, т.е. **период послеоперационного восстановления**. Вновь «на коне» оказываются психологи с «семейными расстановками».

Без использования методов ИНФОСОМАТИКИ у «расстановок» мощности не хватает, чтобы пересилить те потоки энергии, в которых «бьётся» клиент. Ведь в импульсе можно создать усилие в десятки раз превышающие те, которые можно выдержать в условиях «медленной» нагрузки!

С этим эффектом мы с Еленой Валерьевной, моим основным партнёром по науке, столкнулись аж в 1994-м году в Коломне.

Мы туда приезжали передавать наш опыт группе подготовленных, как они себя позиционировали, специалистов. Они все были «продышаны» по методикам Станислава Гроффа. Подолгу и очень мучительно они проходили предложенный им метод разрядки Управляющих Подсознательных Стрессов (УПС). А когда мы их (65 человек!) продиагностировали по своей методике, то увидели, что НИ ОДИН СЕРЬЁЗНЫЙ С НАШЕЙ ТОЧКИ ЗРЕНИЯ СТРЕСС НЕ БЫЛ РАЗРЯЖЕН! И ничего в этом плохого, в то же время не было и нет. Просто пока Левингук не увидел в увеличительное стекло содержимое капли воды, загадка большого количества заболеваний не поддавалась решению. А с новой разрешающей способностью технического устройства – пожалуйста! Микробы и бактерии, будьте любезны... ☺

Или – ещё пример. До изобретения «темнопольного микроскопа» с увеличением в 1500 раз, в медицинской среде кровь живого человека считалась абсолютно стерильной субстанцией. А вот когда через микроскоп-то на капельку крови посмотрите, вот тут-то, как в случае с Левингуком, и начинается революция в миропонимании процессов, происходящих во внутренней среде тела!!! (узнать об этом подробнее и посмотреть видеоролики можно здесь: <http://www.bioexpert.ru>).

Вот и для ребефинга: что – по Гроффу, что в соответствии с трансовыми технологиями – мучения тела выбивали центр сознания клиента из технологического процесса энергоинформационных коррекций.

Мы же с нашими **импульсными технологиями инфосоматики** могли качественно продвинуть процесс их эволюции.

Так что ИНФОСОМАТИКА может рассматриваться как хирургия и реанимация в благородном деле создания для пострадавшего возможностей возврата к Природной жизни без физических приборов обеспечения его жизнедеятельности и без искусственного питания.

В то же время использовать хирурга в роли ночной сиделки и уборщицы не может себе позволить ни одно «здоровомыслящее» лечебное учреждение (за исключением расположенных на территории США и пр., где советский диплом о высшем образовании не принимался в расчёт из конъюнктурных соображений).

Поэтому если пострадавший цепляется за свой статус больного и не желает **менять роль**, то методы ИНФОСОМАТИКИ бессильны. Нужна предварительная подготовка!

Если же клиент «дозрел» идеологически и «информаториальная хирургия» удалась, то конструировать новые формы взаимодействия со старыми участниками процесса жизни, выводить их из ближнего круга общения и обновлять его «списочный состав» «Семейными расстановками» вполне под силу!

Методами инфосоматики можно в игровой форме очень серьёзно и многопланово быстро и относительно безболезненно трансформировать личное информационное пространство человека, оторваться от инерции его тела памяти, удерживающего его в поражённом состоянии. И при этом кардинальном процессе оставаться в рамках его индивидуальной Природы, не привносить в его ансамбль тел тонких мерностей чего-либо чужеродного или искусственного.

Важную роль медицины в процессе избавления от диабета и восстановления правильного функционирования тела тоже нельзя отрицать! Несмотря на то, что любая болезнь является лишь следствием наличия проблем в телах тонких мерностей человека, ролевых сбоев личности, допущенных ошибок и неразряженных стрессов прошлого, тело то уже на физическом уровне пострадало! И для ускорения процессов его восстановления после энерго-информационных коррекций, ему безусловно требуется поддержка и помощь

медикаментов, которые на физическом, телесном (-соматическом) уровне способствуют максимально быстрому восстановлению его функций.

Итак, обобщая всё вышесказанное, подведем итоги!

Ключом является ТРОИЦА!

Инфосоматика работает и ликвидирует истинные причины заболеваний на уровне Тел тонких мерностей и воплощенческих структур человека.

Психосоматика – работает на уровне Личности, выявляя её психологические сбойные фрагменты.

Соматика – работает на уровне тела, восстанавливая утраченные функции с помощью физических упражнений и медикаментозной поддержки.

Так что только ролевое и последовательное сотрудничество медиков, психологов и ПСИХОЭКОЛОГОВ на базе ИНФОСОМАТИКИ могут ДЕЙСТВЕННО ПОМОЧЬ ИЗБАВЛЕНИЮ ОТ ДИАБЕТА. И без активной роли в трансформациях самого пострадавшего, без его доверия, знания и творчески-игрового участия, реализовать лозунг «Спасение утопающих – дело рук самих утопающих!» ☺ окажется либо весьма затруднительно, либо результаты, не подкреплённые повседневной практикой, будут недолгими. В то же время, многолетняя успешная практика показывает, что ничего по-настоящему загадочного или невыполнимого в данной теме нет.

«Господь не по силам испытаний не даёт!».



В.В.Губанов,
ректор Международного Института Социальной Экологии

Приложение 1.

Фрагмент из древнекитайского трактата «Джут-ши». Глава 26.

Источник: Базарон Э. Г. Очерки тибетской медицины.— Улан-Удэ: Бурят, кн. изд-во, 1984.

В главе двадцать шестой описаны практические основы лечебной тактики врача. Они, представляя исторический интерес, не утратили своего значения и в наше время.

Рассматриваются четыре положения:

- 1) когда врачевать легко;
- 2) когда врачевать трудно;
- 3) когда нужно врачевать, чтобы лишь слегка подлечить и
- 4) когда оставить без лечения.

«**Легко лечить** больного, если врач знает на должном уровне все составные части (разделы) медицинской науки и отличается нравственной чистотой, когда лекарства приготовлены по всем правилам и обладают всеми лечебными достоинствами;

— если сам больной рассудителен, обладает совершенным разумом, выполняет все наставления врача, способен понять причину и обстоятельства, вызвавшие болезни;

— когда болезнь лечится в начальном периоде и течет без осложнений».

«**Трудно врачевать**» больных при обстоятельствах, противоположных указанным выше, а также лиц, неприязненно относящихся к врачам, лиц легкомысленных, извращенных дурной жизнью, потерявших всякую веру в излечение и т. д.

«**Слегка подлечить**» необходимо тогда, когда больному лечебный режим приносит пользу и «осталось еще время жизни, отведенное ему судьбой».

«**Оставить без лечения**» больного можно тогда, когда лечение не будет давать положительных результатов, когда появляются явные признаки смерти, когда больной поражен «девятью конечными, прекращающими жизнь недугами».

Под «девятью конечными недугами» в тибетской медицине подразумеваются:

- (1) истечение срока жизни, предопределенного судьбой (наступление естественной смерти);
- (2) нарушение всех внутренних связей материальных стихий организма;
- (3) полное отсутствие лечебного эффекта (неминуемый смертельный исход при любом лечении);
- (4) поражение жизненно важных органов;
- (5) прекращение деятельности рлунг, поддерживающего жизнь (ввиду запущенности болезни);
- (6) переход жара, лихорадки своих высших пределов;
- (7) переход холода организма своего низшего предела;
- (8) полное истощение основных сил организма;
- (9) чрезмерная измученность (атональное состояние)»...